

RBO

Catalogo generale di movimentazione
General catalogue for handling equipment



RBO

La soluzione per l'automazione
The solution for handling equipment

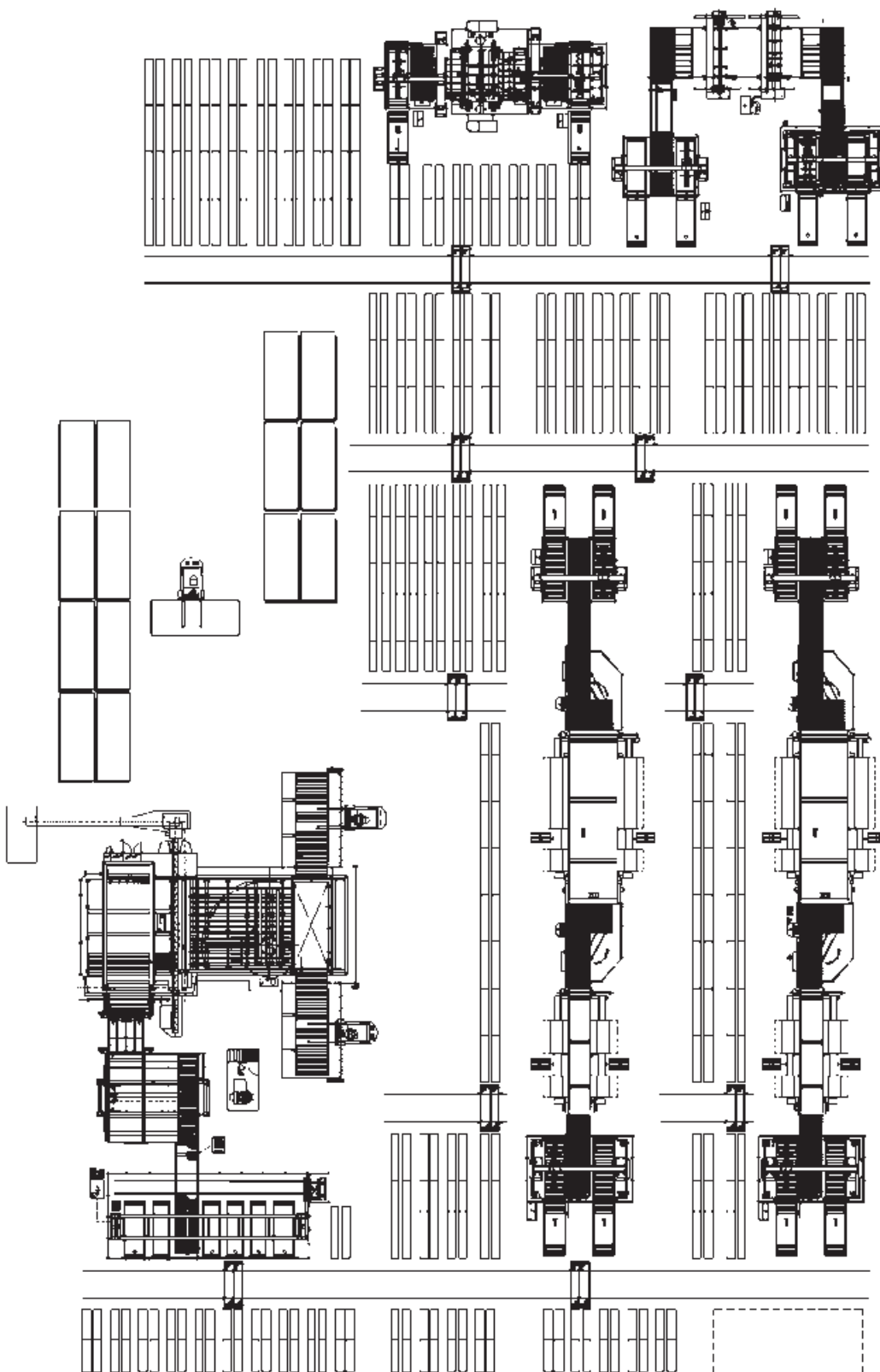

Personalizzazione ed ingegnerizzazione

La caratteristica del prodotto RBO è l'elevata capacità maturata nel trovare la soluzione più adatta alle richieste specifiche dei singoli clienti senza comunque rinunciare alla affidabilità di un prodotto ad elevata ingegnerizzazione, affidabile come una macchina prodotta in centinaia di esemplari.

Customization and engineering

The characteristics of the RBO product lie in the company's extensive experience in finding the most suitable solution to meet the specific requirements of the customer with the reliability of a highly engineered product, as reliable as a machine that has been produced in hundreds.

Tradizione e innovazione

Da più di 30 anni RBO fornisce ai maggiori produttori di mobili i propri sistemi di movimentazione. L'esperienza maturata costituisce il grande patrimonio dell'azienda, patrimonio che viene costantemente arricchito da nuove soluzioni per rispondere alle esigenze di una clientela internazionale.

Tradition and innovation

RBO have been supplying their handling systems to major furniture manufacturers for over 30 years. The experience gained over these years is one of the company's biggest assets, and is being constantly enriched with the new solutions designed to satisfy the demands of its international customers.



Movimentazione verticale

La gamma di caricatori/scaricatori RBO, con la sua flessibilità e la sua perfetta industrializzazione, permette la gestione di numerose composizioni di pannelli sia in larghezza che in lunghezza sulla pila. Inoltre le macchine possono essere configurate con una o due postazioni sia in longitudinale che in trasversale, rendendosi così ideali per i vari processi produttivi e per le varie esigenze di flusso e logistica del materiale.

Vertical handling

The range of RBO feeders/stackers - through its flexibility and perfect industrialization - allows the handling of many panel compositions on the stack both in width and in length. The machines can be as well configured in one or two feeding positions both lengthwise and crosswise being in this way the best solution for the different panel processing and for the different requirements in material flow and logistics.

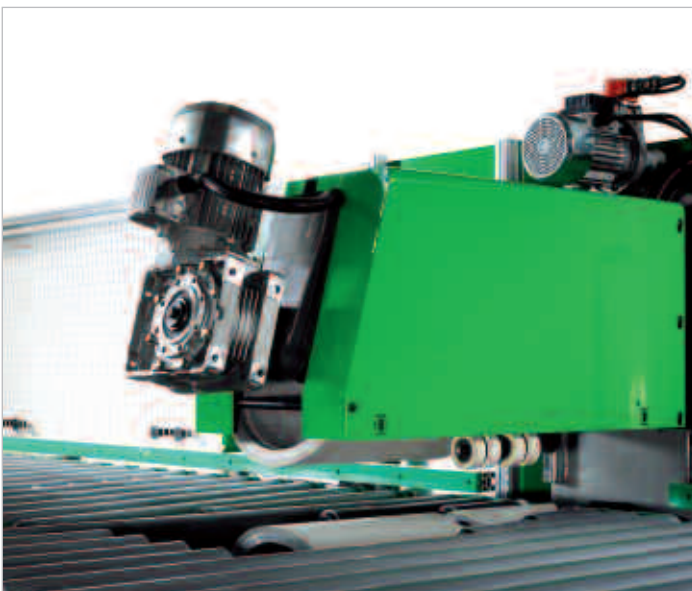
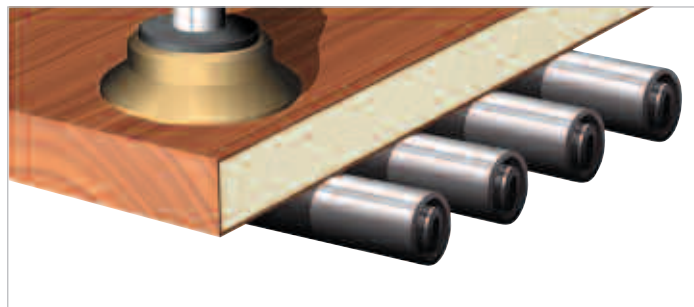

Movimentazione orizzontale

Nel campo della movimentazione orizzontale la vastità della gamma di proposte di cui RBO dispone permette di trovare la soluzione più adatta ad ogni esigenza di lavorazione.

Horizontal handling

In the field of horizontal handling, the RBO range of machines is so wide that the most suitable solution can be found for any machining requirements.

Advantage

Produttività e set-up automatici
Productivity and automatic set-up



Advantage è la soluzione per le linee a prestazioni medio-alte, dove l'alta velocità di movimentazione e la sicurezza del distacco pannello sono i requisiti fondamentali per la continuità di carico. È una macchina di carico e scarico con una produttività di 15 cicli al minuto, ideale per linee dove la produttività richiesta è di 25-28 pannelli al minuto.

La possibilità di installare il distaccatore meccanico rende l'Advantage una macchina molto affidabile e in grado di "staccare" qualsiasi tipo di pannello che presenti problemi di adesione sulla pila, dal pannello laminato al truciolare grezzo, dal tamburato all'MDF non ricoperto, sia in singola che in doppia fila.

Nell'Advantage l'intervento dell'operatore è ridotto al minimo in quanto la macchina è a configurazione completamente automatica e le velocità dei trasporti sono parametrizzate in funzione delle composizioni di carico e scarico.

Advantage is the solution for lines demanding medium-high performances where the main requirements for the feeding continuity are the high speed in handling and the reliability in the panel detaching.

It's a feeder/stacker with 15 cycles/min. productivity, suggested for lines where the required productivity is 25-28 panels per minute.

The installation of the mechanical panel detacher makes the Advantage a highly reliable machine that is able to "detach" any type of panel presenting problems of adhesion: from laminated panels to raw chipboard panels, from honeycomb panels to uncoated MDF panels both in single and double row.

In the Advantage the operator's operations are minimum as the machine is completely automatic and the conveyor speeds are parametrized according to the feeding and stacking compositions.



Distaccatore meccanico.

Mechanical panel detacher.



Piantone telescopico.

Vacuum cup frame with telescopic column.

Il quadro elettrico è posto a 3 metri dalla struttura. Inoltre è possibile gestire la macchina da un "touch screen" posto su un pulpito posizionabile fino a 12 metri di distanza.

The electric panel is placed 3 metres from the machine structure. Furthermore, the machine can be managed from a touch screen installed on a remote control board that can be positioned up to 12 metres away.

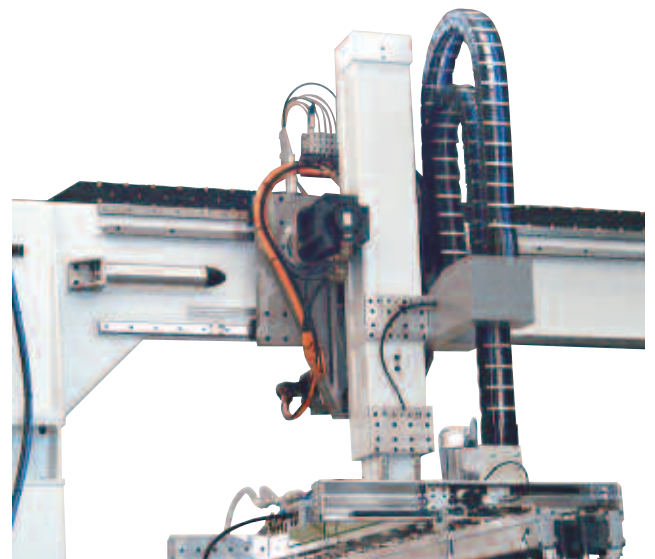
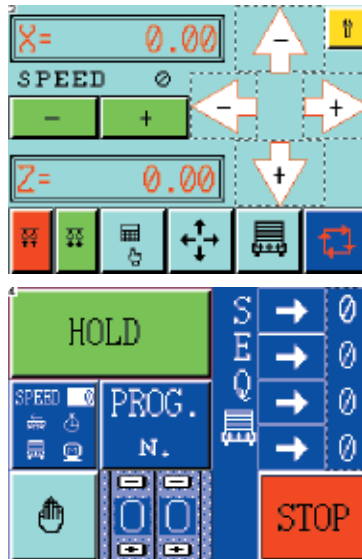

Dati tecnici / Technical data

Dimensione max pannelli in doppia fila	Max panel dimensions in double row	mm	(350+350)x3200	inch	(13.78+13.78)x126
Dimensione max pannelli in singola fila	Max panel dimensions in single row	mm	1200x3200	inch	47.24x126
Dimensione min pannelli in doppia fila	Min panel dimensions in double row	mm	(150+150)x320	inch	(5.91+5.91)x12.60
Dimensione min pannelli in singola fila	Min panel dimensions in single row	mm	250x320	inch	9.84x12.60
Spessore	Thickness	mm	12-60	inch	0.47-2.37
Cicli/min.	Cycles/min.	n°	14/16	n°	14/16
Altezza netta pila (con altezza rulliera 250 mm)	Stack height (with rollerway height 250 mm)	mm	1500	inch	59.06
Altezza rulliere	Rollerway height from floor	mm	250-300	inch	9.84-11.81
Peso max	Max weight	Kg.	100	lbs.	220.46
Potenza installata	Installed power	kW	23,5	HP	31.33
Consumo aria compressa	Compressed air consumption	NL/min	5-10	CFM	0.18-0.39

Winner

Flessibilità e prestazioni
Flexibility and high performance

Winner è una macchina ideale per linee automatizzate ad alte prestazioni. Estremamente componibile, con regolazione macchina completamente automatica, può essere anche abbinato a tavole elevatrici e dispositivo per distacco pannelli meccanico.

Winner is the ideal machine for high performance automated lines. It has a wide range of components, with fully automatic adjustment. It can also be combined with lifting tables and a mechanical panel separation device.



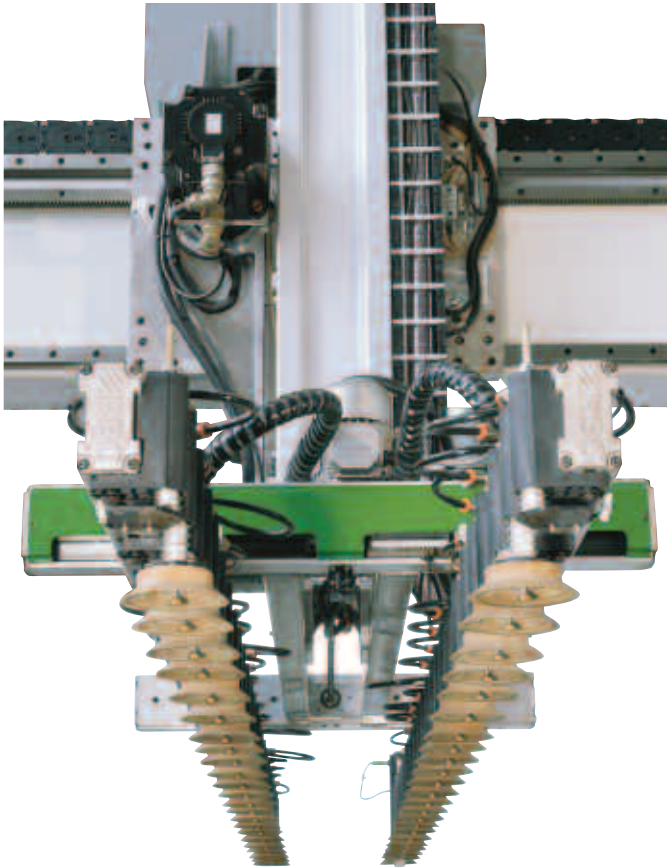

Telaio a ventose regolabile automaticamente.

Suction-cup frame, automatically adjustable.



Distaccatore meccanico.

Mechanical panel detacher.

Il quadro elettrico è posto a 3 metri dalla struttura. Inoltre è possibile gestire la macchina da un "touch screen" posto su un pulpito posizionabile fino a 12 metri di distanza.

The electric panel is placed 3 metres from the machine structure. Furthermore, the machine can be managed from a touch screen installed on a remote control board that can be positioned up to 12 metres away.

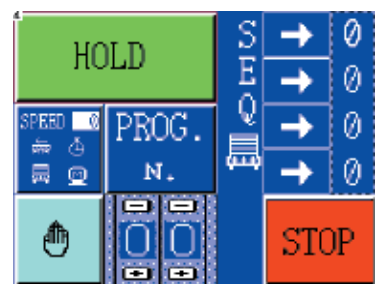
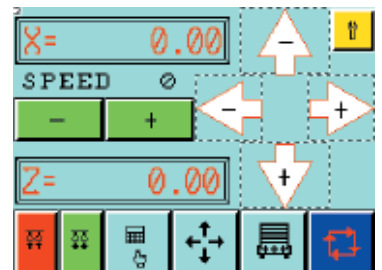

Dati tecnici / Technical data

Dimensione max pannelli in doppia fila	Max panel dimensions in double row	mm	(600+600)x3200	inch	(23.62+23.62)x126
Dimensione max pannelli in singola fila	Max panel dimensions in single row	mm	1200x3200	inch	47.24x126
Dimensione min pannelli in doppia fila	Min panel dimensions in double row	mm	(150+150)x320	inch	(5.91+5.91)x12.60
Dimensione min pannelli in singola fila	Min panel dimensions in single row	mm	250x320	inch	9.84x12.60
Spessore	Thickness	mm	12-50	inch	0.47-1.97
Cicli/min.	Cycles/min.	n°	16/20	n°	16/20
Altezza netta pila (con altezza rulliera 250 mm)	Stack height (with rollerway height 250 mm)	mm	1500	inch	59.06
Altezza rulliere	Rollerway height from floor	mm	250-300	inch	9.84-11.81
Peso max	Max weight	Kg.	100	lbs.	220.46
Potenza installata	Installed power	kW	23,5	HP	31.33
Consumo aria compressa	Compressed air consumption	NL/min	5-10	CFM	0.18-0.39

Lifter

Movimentazione per pesi elevati
Handling equipment for heavy material

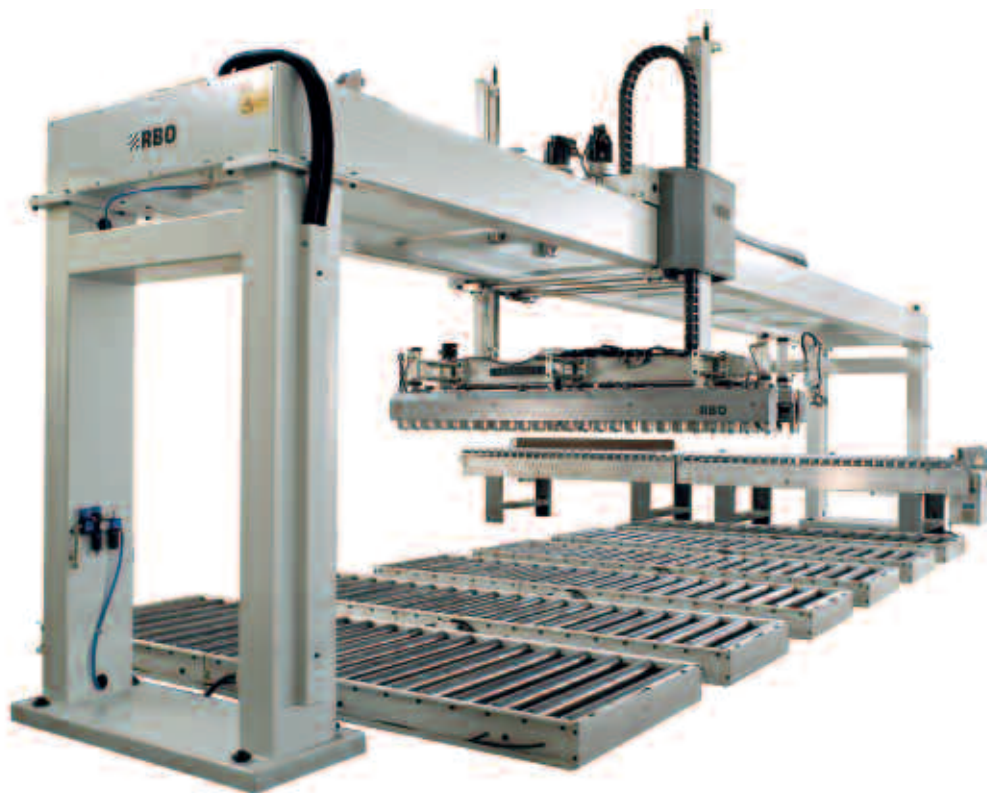

Il Lifter è una macchina in grado di sopportare i carichi di lavoro più gravosi. Disponibile in differenti versioni e con multiposizioni di scarico.

The Lifter is able to handle the heaviest workloads. The machine is available in different models and with multiple stacking positions.

Telaio motorizzato doppia fila.

Double row motorized pincer frame.



Dati tecnici / Technical data

Dimensione max in doppia fila	Max dimensions in double row	mm	(600+600)x3200/4200	inch	(23.62+23.62)x126/165.35
Dimensione max in singola fila	Max dimensions in single row	mm	1200x3200/4200	inch	47.24x126/165.35
Dimensione min in doppia fila	Min dimensions in double row	mm	(150+150)x320	inch	(5.91+5.91)x12.60
Dimensione min in singola fila	Min dimensions in single row	mm	250x320	inch	9.84x12.60
Spessore min pannello	Min panel thickness	mm	12	inch	0.47
Spessore max pacco	Max pack thickness	mm	150	inch	5.91
Cicli/min.	Cycles/min.	n°	5/6	n°	5/6
Altezza netta pila (con altezza rulliera 250 mm)	Stack height (with rollerway height 250 mm)	mm	1500	inch	59.06
Altezza rulliere	Rollerway height from floor	mm	250-300	inch	9.84-11.81
Peso max	Max weight	Kg.	350	lbs.	771.62
Potenza installata	Installed power	kW	20	HP	26.67
Consumo aria compressa	Compressed air consumption	NL/min	5-10	CFM	0.18-0.39

Aster

Movimentazione con ingombri ridotti
Handling in a restricted area

Caricatore/scaricatore monocolonna a ventose particolarmente indicato per gli spazi ridotti. La macchina ha un ottimo equilibrio prezzo/prestazioni potendo raggiungere i 6 cicli al minuto ed essendo adatta alla movimentazione di pannelli sia in singola che doppia fila.

Single column suction cup feeders/stackers, particularly suited to small areas. This machine has an excellent price/performance ratio, able to operate at 6 cycles per minute and handle panels either in single or double row.

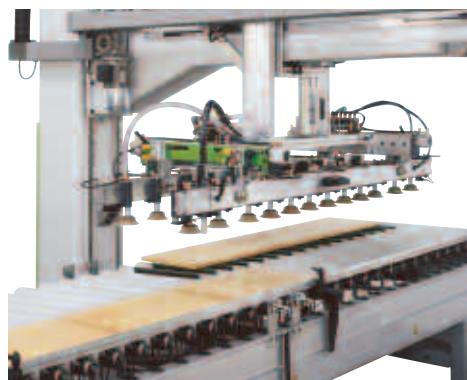
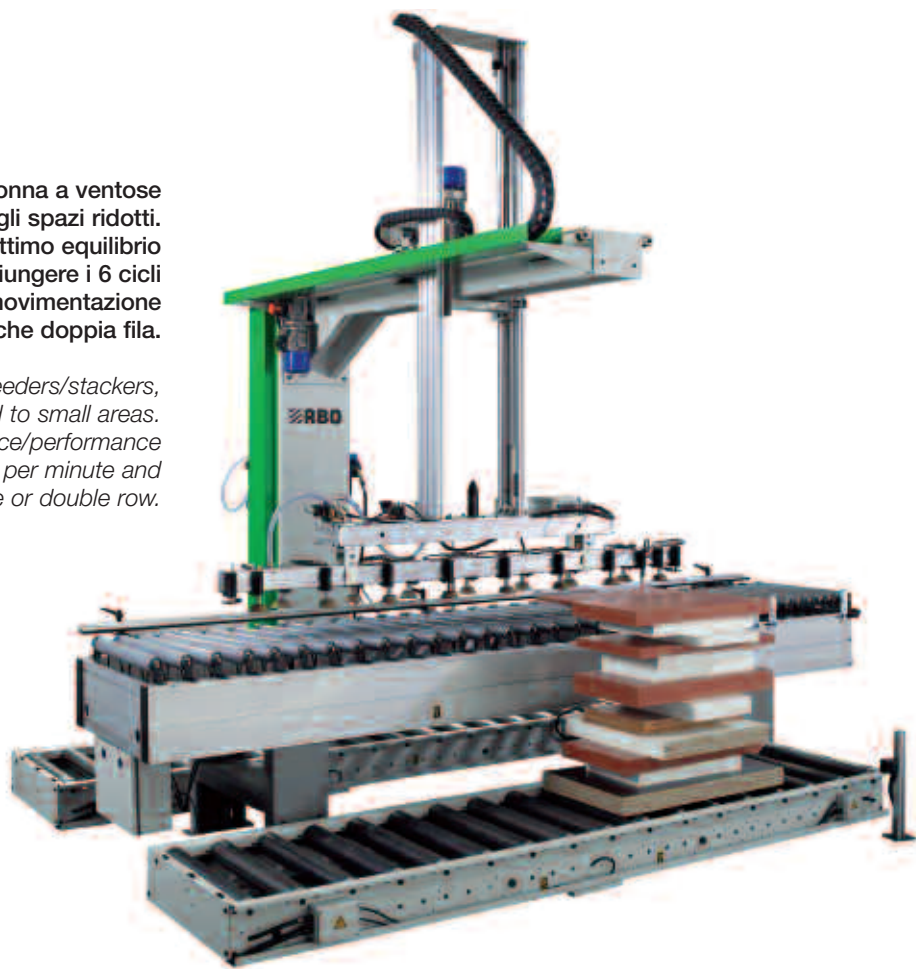

Esempio di movimentazione di pannelli in doppia fila.

Example of handling panels in double row.

Dati tecnici / Technical data

Dimensione max pannelli	Max panel dimensions	mm	700x2700	inch	27.6x106.3
Dimensione min pannelli	Min panel dimensions	mm	150x320	inch	5.9x12.6
Spessore	Thickness	mm	12-50	inch	0.47-1.97
Cicli/min.	Cycles/min.	n°	6	n°	6
Altezza netta pila	Stack height	mm	1500	inch	59.06
Altezza rulliere	Rollerway height from floor	mm	250-300	inch	9.84-11.81
Peso max	Max weight	Kg.	50	lbs.	110.23
Potenza installata	Installed power	kW	5,2	HP	6.93
Consumo aria compressa	Compressed air consumption	NL/min	5-10	CFM	0.18-0.39

Robot

Flessibilità e personalizzazione
Flexibility and personalization

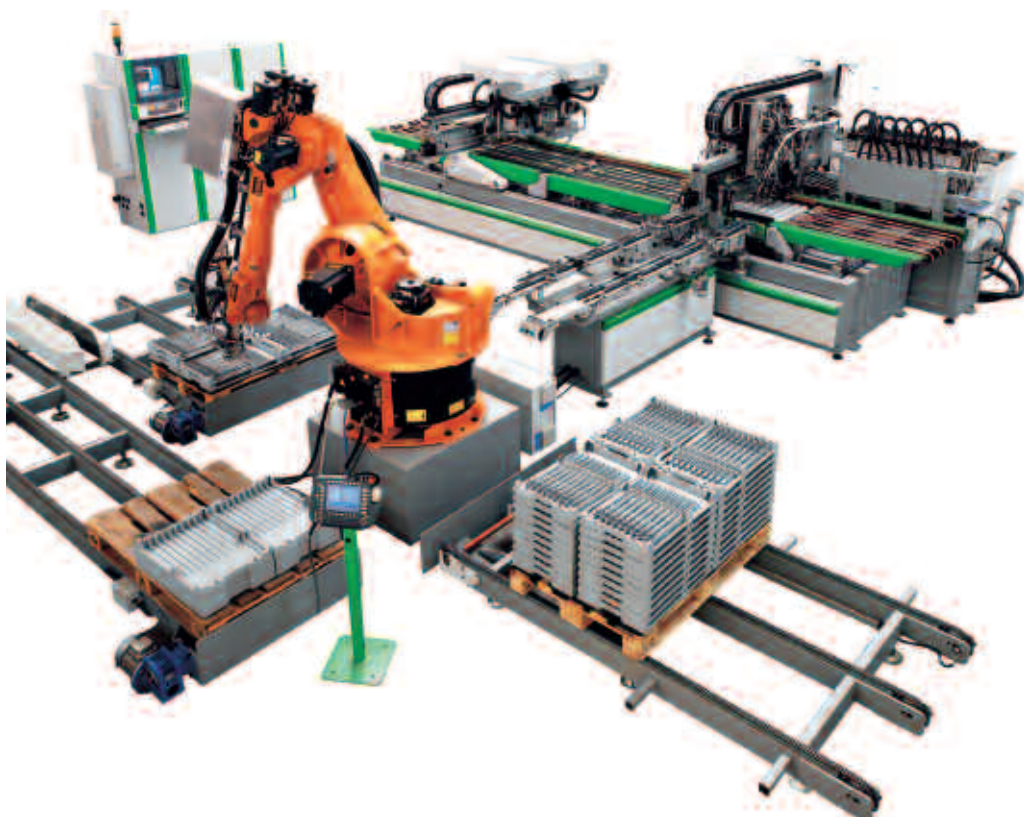

Con l'introduzione della serie Robot, RBO arricchisce la propria gamma di prodotti con soluzioni personalizzate dove la flessibilità e la logistica sono requisiti fondamentali per la realizzazione di soluzioni automatiche di processo.

With the introduction of the Robot series, RBO enriches its range of products with customized solutions where the flexibility and the logistics are the essential requisites to achieve full automated processing solutions.

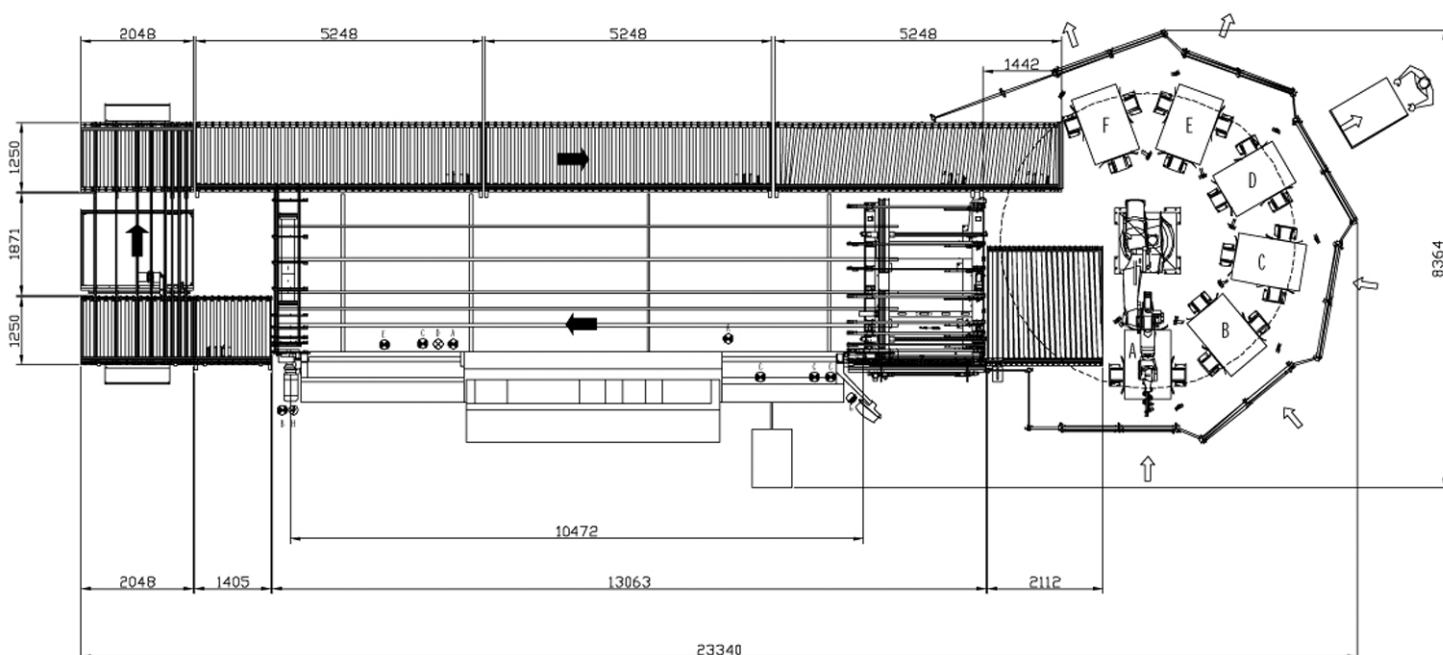

Transfer di carico/scarico
Una gamma completa per tutte le necessità
Loading/unloading conveyors
A complete range for all applications



Transfer con sistema a pettine per carico pannelli in doppia fila.

Conveyor equipped with comb-like frame to feed panels in double row.

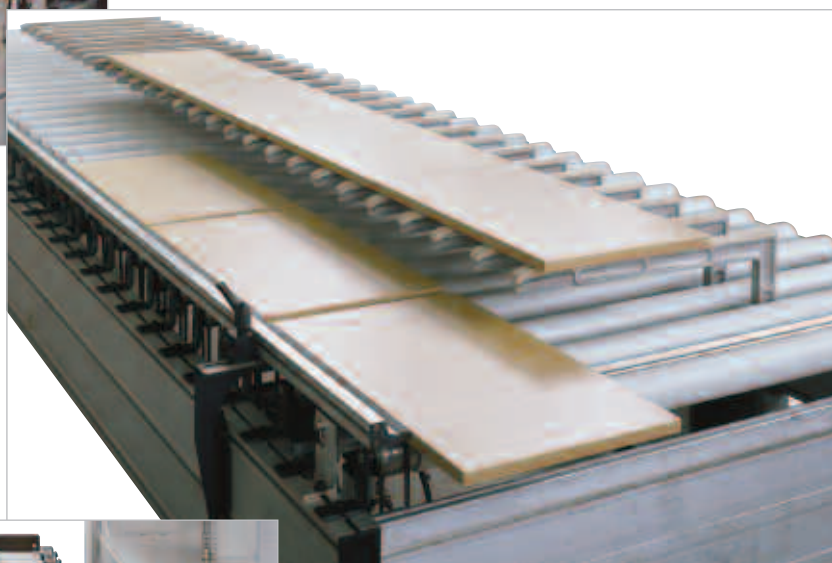

Transfer con sistema a pettine per carico pannelli in doppia fila.

Conveyor equipped with comb-like frame to feed panels in double row.

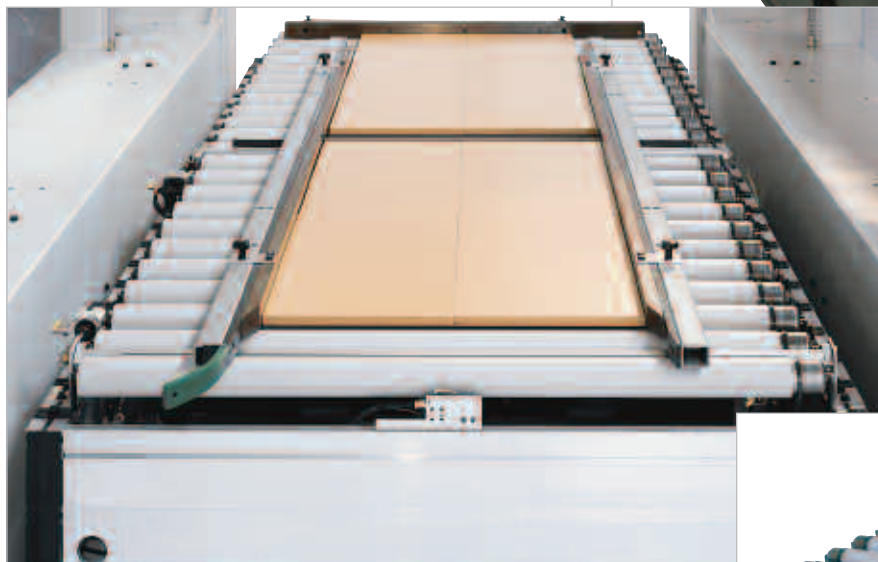

Transfer di scarico con centratore di pannelli o controguida.

Stacking conveyor equipped with panel centering device or additional guide.



Transfer a rulli con centratore di pannelli a scomparsa.

Roller conveyor equipped with lowerable panel centering device.

Girapezzi/Ribaltatori Panel turners/Overturning machines

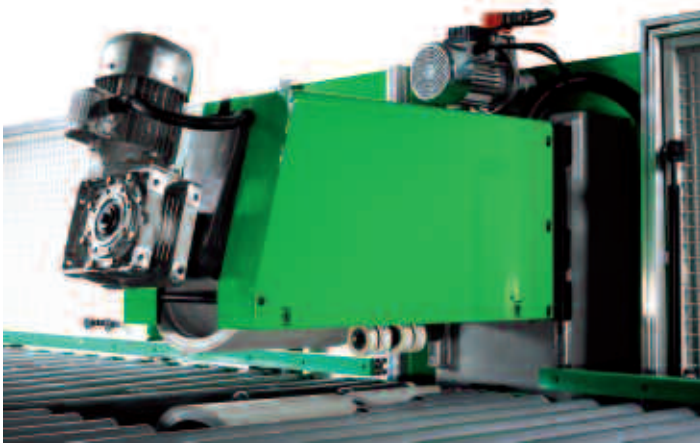

Particolare girapezzi a cono.

Detail of the panel turner with cone.

I girapannelli RBO, nei modelli GPK1-2, sono girapannelli a doppio cono di grandi dimensioni per linee ad alte prestazioni fino a 40 pannelli al minuto.

The RBO panel turners, models GPK1-2, are panel turners equipped with double large cone for high performance automated lines up to 40 panels per minute.

Ribaltatore da linea a cinghie per la rotazione dei pannelli di 180° in senso trasversale o come trasportatore passante. 20 cicli/min. in singola fila e 13 cicli/min. in doppia fila.

In-line overturning machine with belts for 180° crosswise panel rotation. It can be also used as a throughfeed conveyor. 20 cycles/min. in single row and 13 cycles/min. in double row.

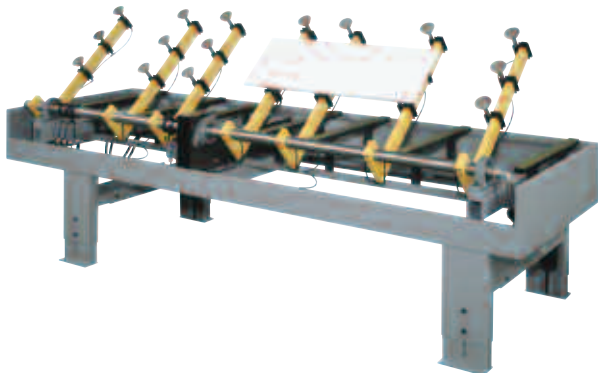

Ribaltatore a ventose per la rotazione di pannelli di 180° in senso trasversale da abbinare a caricatore a ponte. Cicli/min.: 4-6

Overturning machine with belts for 180° crosswise panel rotation to be fitted to a bridge feeder. Cycles/min.: 4-6

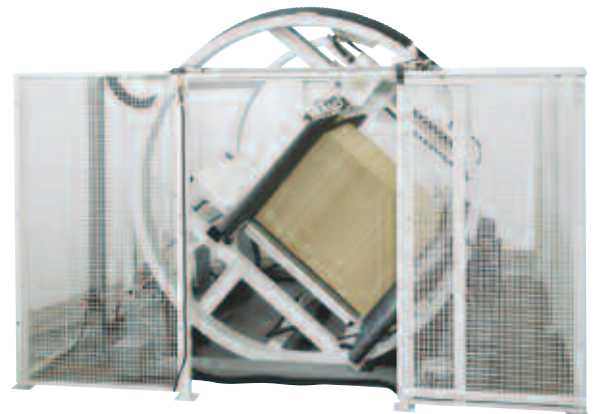

Ribaltatore di pile di pannelli.

Panel stack overturning machine.

Celle di lavorazione Processing cells

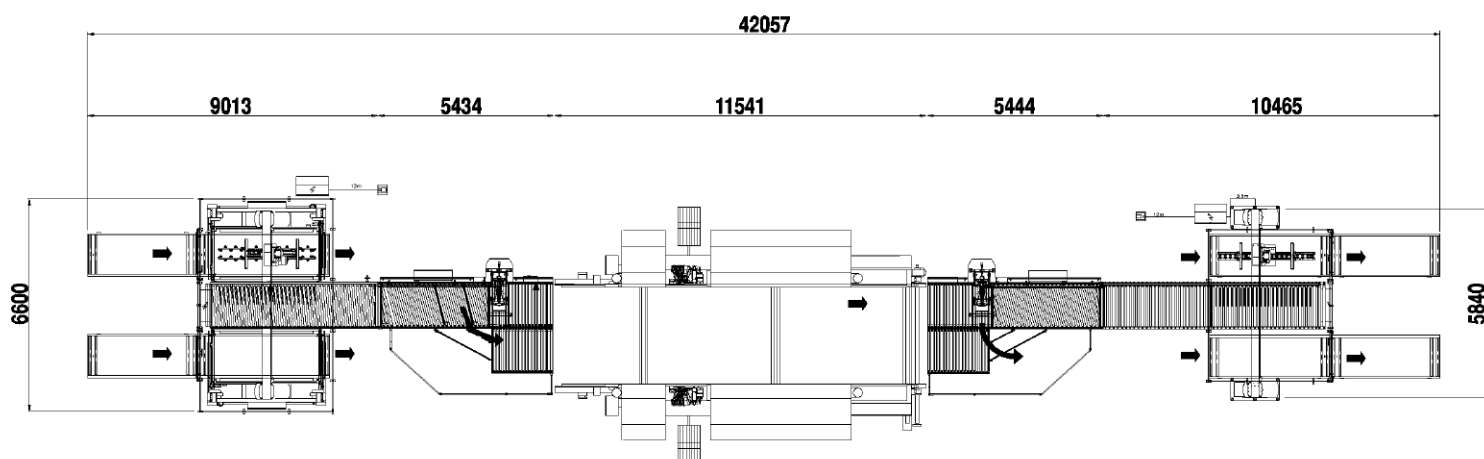

Mezza linea di squadrabordatura con Winner carico/scarico e girapezzi.

Edge-banding line with feeder/stacker Winner and panel turner.

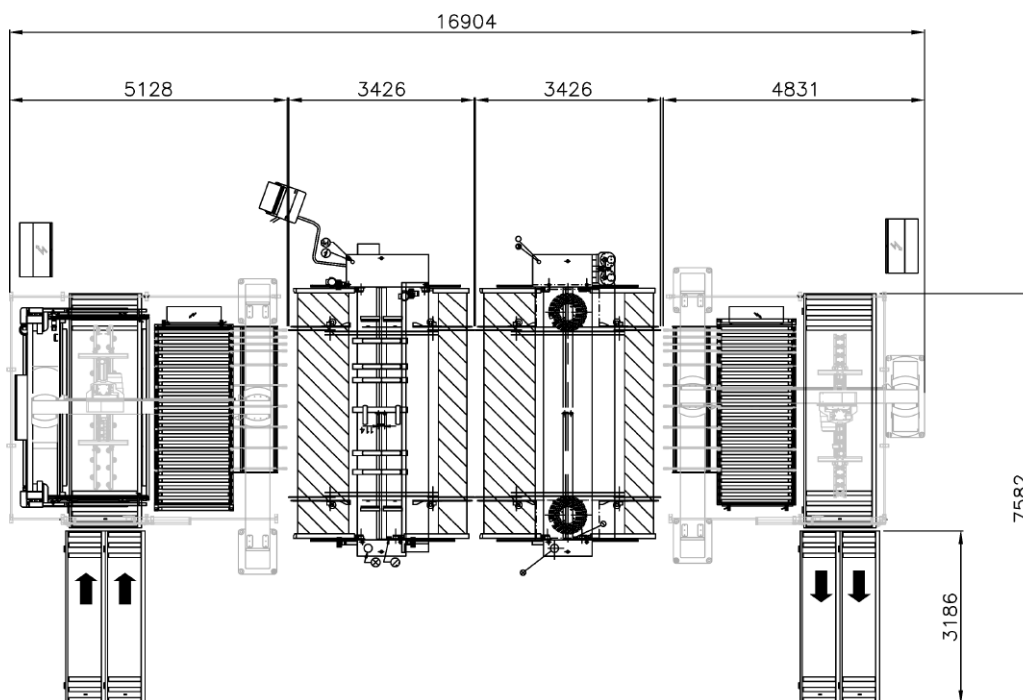

Linea di foratura con Advantage carico/scarico.

Boring line with feeder/stacker Advantage.

Celle di lavorazione Processing cells

Cella di foratura flessibile con
caricatore Aster a 2 posizioni.

*Flexible boring and inserting line
with 2 position feeder Aster.*

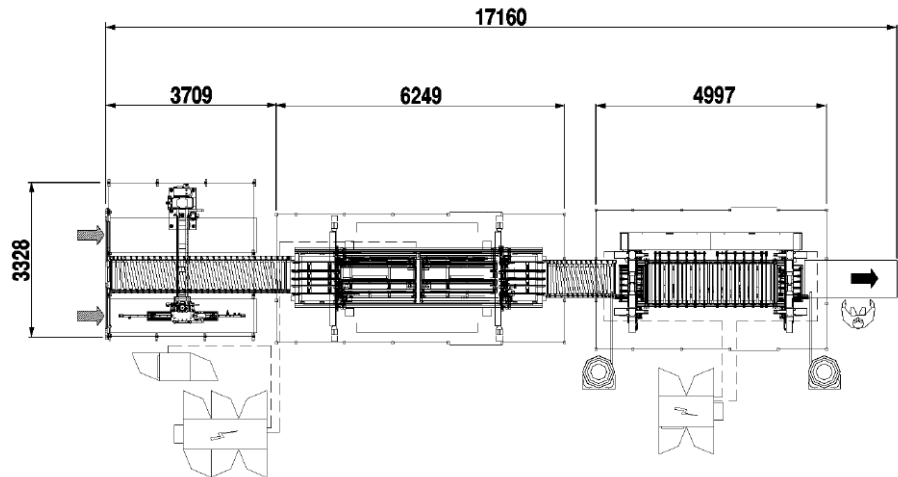

Cella di foratura con Winner
carico/scarico e transfer
angolari.

*Boring line with feeder/stacker
Winner and angular conveyors.*

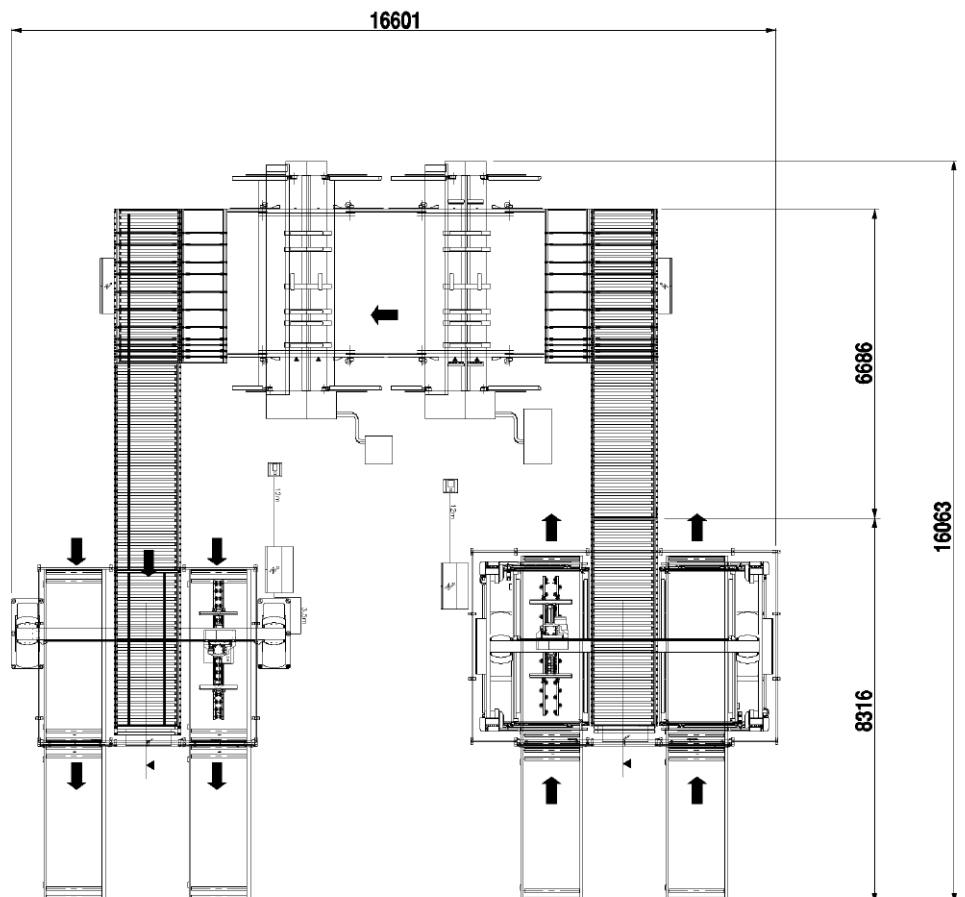

Celle di lavorazione Processing cells

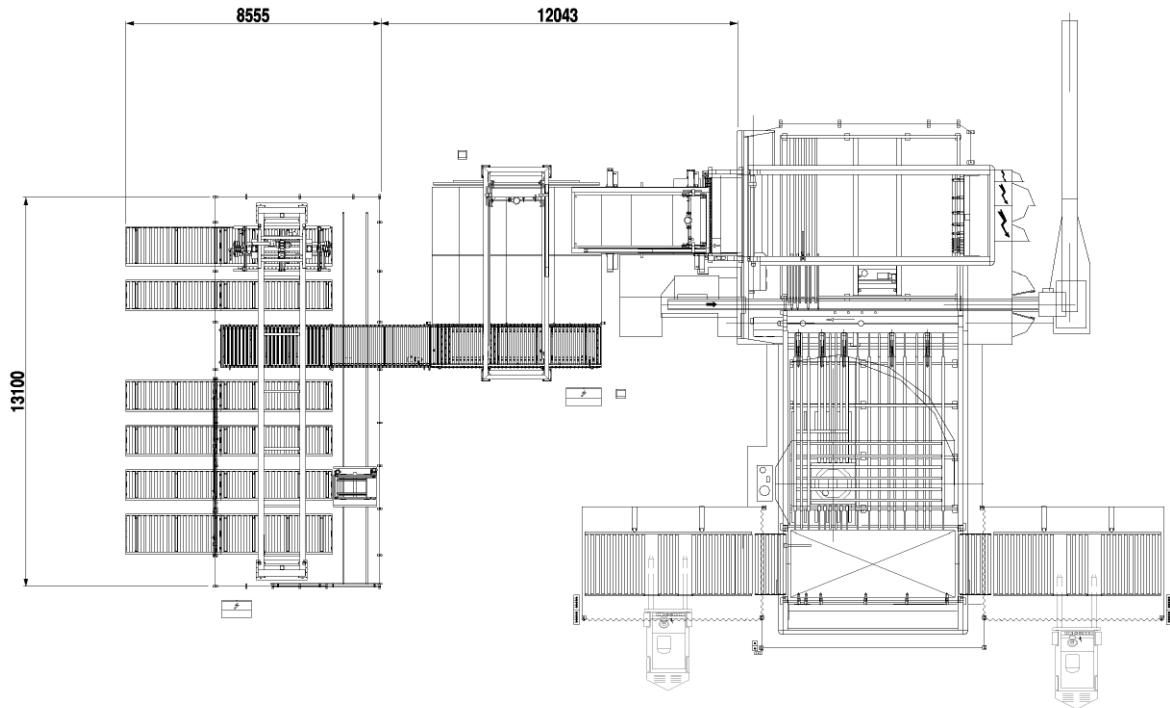

Linea di sezionatura con estrattore longitudinale, spintore trasversale e scaricatore Lifter 2T.

Sawing line with lengthwise outfeeding device, crosswise pushing device and stacker Lifter 2T.

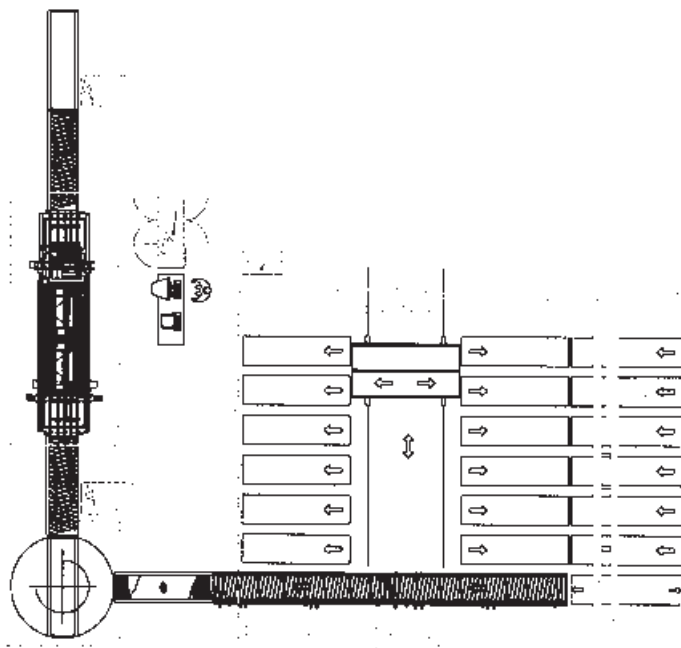

Linea di foratura flessibile con magazzino carroponte.

Flexible boring line with multiple position bridge feeder.



Biesse in the World

BIESSE BRIANZA

Seregno (Milano)
Tel. +39 0362 27531_Fax +39 0362 221599
biessebrianza@biesse.it - www.biesse.com

BIESSE TRIVENETO

Codogné (Treviso)
Tel. +39 0438 793711_Fax +39 0438 795722
ufficio.commerciale@biessetriveneto.it - www.biesse.com

BIESSE DEUTSCHLAND GMBH

Elchingen
Tel. +49 (0)7308 96060_Fax +49 (0)7308 960666
info@biesse.de
Loehne
Tel. +49 (0)5731 744870_Fax +49 (0)5731 744 8711

BIESSE GROUPE FRANCE S.A.R.L.

Chaponnay, Lyon
Tel. +33 (0)478 967329_Fax +33 (0)478 967330
commercial@biessefrance.fr - www.biessefrance.fr

BIESSE IBERICA WOODWORKING MACHINERY SL

Hospitalet, Barcelona
Tel. +34 (0)93 2631000_Fax +34 (0)93 2633802
biesse@biesse.es - www.biesse.es

BIESSE GROUP UK LTD.

Daventry, Northants
Tel. +44 1327 300366_Fax +44 1327 705150
info@biesse.co.uk - www.biesse.co.uk

BIESSE SCANDINAVIA

Representative Office of Biesse S.p.A.
Jönköping, Sweden
Tel. +46 (0)36 150380_Fax +46 (0)36 150380
biesse.scandinavia@telia.com
Service:
Tel. +46 (0) 471 25170_Fax +46 (0) 471 25107
biesse.scandinavia@ionstenberg.se

BIESSE AMERICA INC.

Charlotte, North Carolina
Tel. +1 704 357 3131_Fax +1 704 357 3130
sales@biesseamerica.com
www.biesseamerica.com

BIESSE CANADA INC.

Terrebonne, Québec
Tel. +1 450 477 0484_Fax +1 450 477 0284
sales@biessecanada.com
Mississauga, Ontario
Tel. +1 905 795 0220_Fax +1 905 564 4939
Surrey, British-Columbia
Tel. +1 604 588 1754_Fax +1 604 588 1745

BIESSE ASIA PTE. LTD.

Singapore
Tel. +65 6368 2632_Fax +65 6368 1969
mail@biesse-asia.com.sg

BIESSE INDONESIA

Representative office of Biesse Asia Pte. Ltd
Jakarta
Tel. +62 21 52903911_Fax +62 21 52903913
biesse@indo.net.id

BIESSE MALAYSIA

Representative office of Biesse Asia Pte. Ltd
Selangor
Tel./Fax +60 3 7955 4960
biessekl@tm.net.my

BIESSE INDIA

Branch office of Biesse Asia Pte. Ltd
Bangalore
Tel. +91 80 23544332_Fax +91 80 23544334
mail@biesseindia.co.in

BIESSE CHINA

Representative Office of Biesse S.p.A.
Shanghai
Tel. +86 21 63539118_Fax +86 21 63539300
mail@biesse-china.com

BIESSE RUSSIA

Representative Office of Biesse S.p.A.
Moscow
Tel. +7 095 9565661_Fax +7 095 9565662
sales@biesse.ru - www.biesse.ru

BIESSE UKRAINE

Representative Office of Biesse S.p.A.
Kiev
Tel. +38 (0)44 5016370_Fax +38 (0)44 5016371

BIESSE GROUP AUSTRALIA PTY LTD

Sydney, New South Wales
Tel. +61 (0)2 9609 5355_Fax +61 (0)2 9609 4291
nsw@biesseaustralia.com.au - www.biesseaustralia.com.au
Melbourne, Victoria
Tel. +61 (0)3 9314 8411_Fax +61 (0)3 9314 8511
vic@biesseaustralia.com.au
Brisbane, Queensland
Tel. +61 (0)7 3390 5922_Fax +61 (0)7 3390 8645
qld@biesseaustralia.com.au
Adelaide, South Australia
Tel. +61 (0)8 8297 3622_Fax +61 (0)8 8297 3122
sa@biesseaustralia.com.au
Perth, Western Australia
Tel. +61 (0)8 9248 5677_Fax +61 (0)8 9248 5199
wa@biesseaustralia.com.au

BIESSE GROUP NEW ZEALAND PTY LTD

Auckland
Tel. +64 (0)9 820 0534_Fax +64 (0)9 820 0968
sales@biessenewzealand.co.nz

Dati tecnici ed illustrazioni non sono impegnativi. Biesse Spa si riserva il diritto di apportare eventuali modifiche senza preavviso.

Biesse Spa reserves the right to carry out modifications to its products and documentation without prior notice. The proposed images are only indicative.

www.biesse.com