

SR-1

ASIENTO ERGONÓMICO

ERGONOMIC SEAT

SIEGE ERGONOMIQUE

ASSENTO ERGONÓMICO

SGABELLO ERGONOMICO

ERGONOMISCHER SITZ

ERGONOMISCH STOEL

ERGONOMICZNE KRZESŁO

ЭРГОНОМИЧНОЕ СИДЕНЬЕ

SCAUN ERGONOMIC

ERGONOMINEN TYÖTUOLI

ERGONOMISK FLISELÆGGERSTOL

ERGONOMICKÉ SEDÁTKO

人体工程学坐具



ASIENTO ERGONÓMICO / ERGONOMIC SEAT / SIEGE ERGONOMIQU / ASSENTO ERGONÓMICO / SGABELLO ERGONOMICO / ERGONOMISCHER SITZ / ERGONOMISCH STOEL / ERGONOMICZNE KRZESŁO / ЭРГОНОМИЧНОЕ СИДЕНЬЕ / SCAUN ERGONOMIC / ERGONOMINEN TYÖTUOLI / ERGONOMISK FLISELÆGGERSTOL / ERGONOMICKÉ SEDÁTKO / 人体工程学坐具

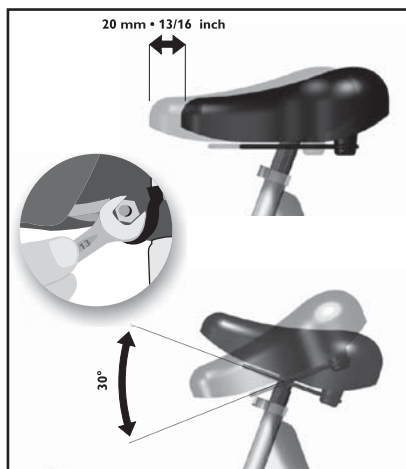
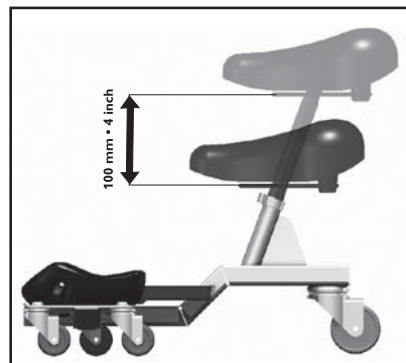

Ref.			
Ref.81999	600x500x400 mm 23 5/8x19 11/16x15 3/4 inch	130 Kg • 286 Lb	4,8 Kg • 10,5 Lb

1 Asiento regulable en altura e inclinación para una óptima adaptación a cada uso.

Adjustable seat height and inclination for optimum comfort.

Siège réglable en hauteur et inclinaison pour une adaptation optimale à chaque utilisation.

Assento regulável em altura e inclinação para uma excelente adaptação a cada utilização.

Seduta regolabile in altezza e inclinazione per adattarsi ad ogni persona e ad ogni uso.

Höhe und Neigung verstellbar, optimale Anpassung für jeden Einsatz.

Stoel die verstelbaar is in hoogte en helling voor een optimale aanpassing voor alle soorten gebruik.

Siedzenie o regulowanej wysokości i nachyleniu optymalnie dostosowuje się do każdego zastosowania.

Сиденье регулируемое по высоте и наклону.

Scaun reglabil pe inaltime si inclinatie pentru un confort optim.

Korkeussäädettävä ja kallistettava istuin optimaalseen mukavuuteen.

Justerbar siddehøjde giver optimal komfort.

Nastavitelná výška a sklon
座椅的高度和倾角可自由调节，使工作更

2 Rodilleras ergonómicas sustituibles. Disposable ergonomic knee pads.

Genouillères ergonomiques remplaçables.

Joelheiras ergonómicas substituíveis.

Genocchiere ergonomiche sostituibili.

Austauschbare, ergonomische Knieschoner.

Vervangbare ergonomische kniebeschermers.

Wymienne nakolanniki ergonomiczne.

Эргономичные сменные наколенники.

Genunghiere reglabile.

Vaihdeettavat, ergonomiset polvipehmusteet.

Inklusiv ergonomisk knæ puder.

Vyměnitelné ergonomické nákolenníky.

符合人体工程学的护膝，可任意组合使用。

3 Zonas para herramientas. Areas for tools.

Espaces pour les outils.

Zonas para ferramentas.

Zone per ferramenta.

Werkzeugablage.

Het gereedschap kan voor de volgende gebieden gebruikt worden.

Miejsce na narzędzia.

Отделения для инструментов

Suport unelte.

Tilaa työvälineille.

Inklusiv værktøj holder.

留有存放工具的空间。

4 Estructura robusta con 7 ruedas de gran resistencia.

Solid structure with 7 wheels of great resistance.

Structure robuste avec 7 roues de grande résistance.

Estrutura robusta, com 7 rodas de grande resistência.

Struttura robusta con 7 ruote ad alta resistenza.

Robuste Bauweise mit 7 haltbaren, widerstandsfähigen Rollen.

Sterke constructie met 7 stevige wielen.

Solidna konstrukcja na siedmiu wytrzymałych kółkach.

Прочная конструкция с 7 колёсами высокой прочности.

Structura solida, cu 7 roti de rezistență ridicată.

Vahva rakenne ja 7 kestävää pyörää.

Solid bygget med 7 stærke hjul.

Robustní konstrukce – 7 vysoce odolných koleček.

以7个耐磨的小轮为支撑，使整个坐具结构牢固，平衡



Previene enfermedades profesionales en rodillas y espalda. / Designed to reduce stress in knees and back /
Prévient des maladies professionnelles des genoux et du dos. / Previene enfermidades profissionais nos
joelhos e coluna. / Previene infermità professionali alle ginocchia e alle spalle. / Beugt Berufserkrankungen
an Knien und Wirbelsäule vor. / Voorkomt pijn in de knieën en de rug. / Zapobiega powstawaniu chorób
zawodowych kolan i pleców. / Предотвращает профессиональные заболевания коленей и спины. /
Creeat special pentru a reduce tensiunea din genuchi si spate. / Suunniteltu vähentämään rasitusta polvissa ja
selässä. / Designet at redusere spresset på knæ og ryg. / Konstruováno k prevenci rizik nemocí z povolání
kolen a zad. / 专为减轻工作中膝盖和后背的压力而设计。



Para colocación de cerámica. / For laying down ceramic tiles. /
Pour la pose de carreaux. / Para colocação de cerâmica. / Per la
posa della ceramica. / Für Verlegung und Pflege von Fliesen. /
Voor het zetten van tegels. / Do ukladania plytek ceramicznych.
/ Для укладки керамической плитки. / Conceput pentru
aplicarea placilor ceramice. / Lattialaatoituksiin. / Optimal til alle
former for arbejds opgaver på gulv eller i lav højde. / Pro pokládku
dláží. / 可用于瓷砖的铺贴作业



Para instalación de parquet. / For installing parquet. / Pour la
pose de parquet. / Para instalação de parquet / Per la posa del
parquet. / Für Verlegung und Pflege von Parkett. / Voor het
leggen van parket. / Do ukladania parkietu. / Для укладки
паркета. / Pentru montarea parchetului. / Parkettiasennuksiin. /
For montering af FLISELÆGGNING. / Pro pokládku
laminátových podlah a parket. / 可用于实木复合地板的安装过程。



Para reparaciones automoción. / For automotive repairs. /
Pour réparation de l'automobile. / Para reparações auto. / Per
la riparazione automotive. / Für verschiedene Autoreparaturen.
/ Voor reparatiewerkzaamheden aan de auto. / Do naprawy
samochodów. / Для ремонта автомобилей. / Pentru service-urile
auto. / Autokorjaamoille. / For montering af TRÆGULVE. / Pro
opravnéské práce automotive. / 可用于汽车的维修养护工作。



Para tareas de pintura. / For painting tasks. / Pour les travaux
de peinture. / Para trabalhos de pintura. / Per lavori di pittura. /
Für Malerarbeiten in Bodennähe. / Voor schilderwerk. / Do prac
malarskich. / Для малярных работ. / Pentru diverse actiuni de
vopsire. / Maalaustöihin. / Malerarbejde. / Pro natěračské práce.
可用于上漆作业。



Para tareas de limpieza. / For cleaning tasks. / Pour les travaux
de nettoyage. / Para trabalhos de limpeza. / Per lavori di pulizia.
/ Für Putz- und Pflegearbeiten. / Voor schoonmaakwerk. / Do
czyszczenia i prac porządkowych. / Для уборочных работ. /
Pentru curatenie. / Puhdistustöihin. / Autoarbejde. / Pro čistění a
údržbu. / 可用于清洁作业。



Para reparaciones varias. / For miscellaneous repairs. / Pour
réparations diverses. / Para reparações várias. / Per riparazioni
varie. / Für Reparaturen verschiedenster Art. / Voor diverse
reparatiewerkzaamheden. / Do napraw różnych. / Для любых
ремонтных работ. / Pentru reparatii diverse. / Eri-laisiin
huoltotehtäviin. / Til diverse REPARATIONER. / Pro všechny
typy oprav. / 更可用于各种各样的维修工作。



**GERMANS BOADA S.A.
MADRID**

Marie Curie,7, Edif. B, bajos 7
28529 - Rivas Vaciamadrid
SPAIN
Tel. +34 914 99 48 63
Fax. +34 914 99 48 70
E-mail: gboada.madrid@rubi.com

(P)

LUSARUBI Lda.

E.N.1- Malaposta do Carqueijo
Apartado 66
3050-901 MEALHADA
PORTUGAL
Tel. +351 231 947 550
Fax. +351 231 947 551
E-mail: lusarubi@rubi.com

(NL) (L) (B)

RUBI BENELUX BV.

Weidehek, 70
4824 AS BREDA
NEDERLAND
Tel. +31 (0) 76 57 29 200
Fax. +31 (0) 76 57 20 190
E-mail: rubibenelux@rubi.com

(I)

**GERMANS BOADA S.A.
MERCATO ITALIANO**



E-mail: commerciale@rubi.com

RUBI ČESKÁ REPUBLIKA

GERMANS BOADA S.A., organizační složka
Na Strži 65/1702
140 00 Praha 4, ČESKÁ REPUBLIKA
Tel. +420 257 225 332
Fax. +420 257 225 332
E-mail: rubiceskarepublika@rubi.com

RUBI VENEZUELA

GERMANS BOADA S.A.
Tel. (58-212) 0416 6105401
Tel. (58-212) 0414 3219433
Tel./Fax. (58) 0212 2722861
E-mail: rubivenezuela@rubi.com

RUBI HELLAS

E. kouremenos & sons, S.A.
16 Pamithos & 100 Tatoiou Str.
14452 - Metamorfossi • Athens
GREECE
Tel. +30 21 02 84 39 07
Fax. +30 21 02 84 73 54
E-mail: rubihellas@rubi.com

RUBI TÜRKİYE

Demir Makine Ticaret Ve Sanayi Ltd. Sti
Emekyemez Mah., Buğulu Sok. No:9a Karaköy
İstanbul • Türkiye • Turkey
Tel. + (212) 237-2224
Fax. + (212) 237-2252
E-mail: rubiturkiye@rubi.com

RUBI MAROC

INDUSMAT S.A.R.L
1075, Bd. MohamEd VI Rés. Fath Zhar
MAGASIN:103•CASABLANCA
MAROC•MOROCCO
Tel. +212 22.37.80.22
Fax. +212 22.97.80.49
E-mail: rubimaroc@rubi.com

RUBI DE MEXICO, S.A. DE C.V.

3ª Cerrada de Minas 139
Lomas de Becerra
01280 - MÉXICO, D.F. • MÉXICO
Tel. +52 (55) 5598-6500 / 6875
Fax. +52 (55) 5563-4444
E-mail: atencioncl@rubi.com.mx

GERMANS BOADA S.A.

Pol. Can Rosés,
Avda. Olímpíades 89-91
P. O. BOX 14
08191 RUBI (Barcelona) SPAIN
Tel. +34 936 80 65 00
Fax. +34 936 80 65 01
E-mail: gboada@rubi.com

(F)

RUBI FRANCE S.A.R.L.

Immeuble Oslo
19 Avenue de Norvège
91953 LES ULIS
FRANCE
Tel. +33 1 69 18 17 85
Fax. +33 1 69 18 17 89
E-mail: rubifrance@rubi.com

(UK)

RUBI UK LTD.

Units 16 & 17, Easter Park, Beam Reach
Ferry Lane
Rainham, Essex
RM13 9BP - UNITED KINGDOM
Phone +44 (0) 1708559609
Fax. +44 (0) 1708553813
E-mail: rubiuk@rubi.com

(ZH)

SUZHOU RUBI TECHNOLOGIES Co., Ltd.

苏州瑞比机电科技有限公司
江苏省苏州工业园区娄阳路 21号
邮编号码 215011
Tel. +86 (0) 512 66 62 61 00
Fax. +86 (0) 512 66 62 61 01
E-mail: rubitechnologies@rubi.com

**GERMANS BOADA S.A.
SANTA OLIVA**

Ronda de l'albornar, 24-26
43710 - Santa Oliva
(Tarragona) SPAIN
Tel. +34 977 16 90 50
Fax. +34 977 16 90 51
E-mail: gboada@rubi.com

(D)

RUBI DEUTSCHLAND GmbH

Mollsfeld 5
40670 Meerbusch
DEUTSCHLAND
Tel. +49 (0) 2159 814 49 29
Fax. +49 (0) 2159 814 49 31
E-mail: rubideutschland@rubi.com

(PL)

RUBI POLSKA Sp. z o.o.

ul.Karczkowska 43
02-871 Warszawa
POLSKA
Tel. +48 (0) 226 44 51 61
Fax. +48 (0) 226 44 58 45
E-mail: rubipolska@rubi.com

(USA)

RUBI TOOLS USA Inc.

9900 NW 21st Street • USA
MIAMI, FL 33172
Toll Free: 1 866 USA RUBI
Tel. +1 305 715 9892
Fax. +1 305 715 9898
E-mail: rubitools.usa@rubi.com



www.rubi.com



Ref. 90000