

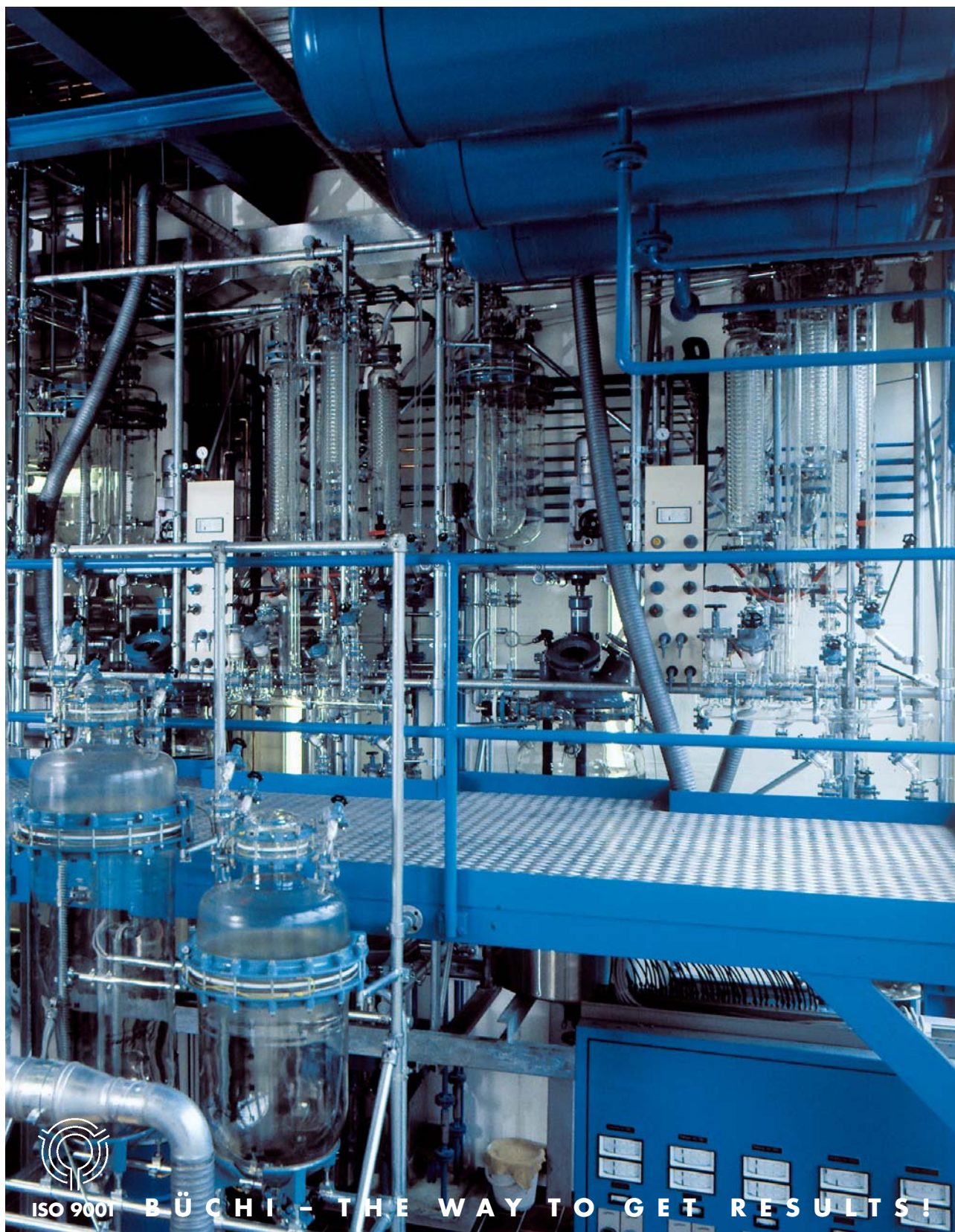

KATALOG NR. 8801 KAPITEL 9
CATALOGUE NO. 8801 CHAPITRE 9
CATALOGUE NO. 8801 SECTION 9



ISO 9001 BÜCHI - THE WAY TO GET RESULTS!

SEITE

- 9.2 Einführung Gestellbau
- 9.3 Konstruktionsbeispiele

Gestellbauteile

- 9.4 Gestellrohre 1" und 1 1/2"
- 9.4 Rohrverbinder 1" und 1 1/2"
- 9.9 Lenkrollen ø 125 mm und ø 160 mm

Befestigungsschellen und Gestellmuffen

- 9.10 Befestigungsschellen 1" und 1 1/2"
- 9.11 Gestellmuffen 1" und 1 1/2"

Rohrschellen und Haltestangen

- 9.12 Rohrschellen DN 15 – 300
- 9.12 Haltestangen ø 10 mm
- 9.13 Haltestangen ø 20 mm

Tragringe und Tragschalen

- 9.13 Tragringe für Kühler
- 9.14 Tragringe für Gefässe
- 9.15 Tragschalen für Rundkolben und ZR-Gefässe
- 9.16 Tragringe DN 200 – 600
- 9.16 Kolonnen-Aufhängungen DN 200 – 600
- 9.17 Auflager DN 150 – 450
- 9.17 Tragsattel DN 600

Träger und Halter

- 9.18 Träger 1" und 1 1/2"
- 9.18 Konsolen 1" und 1 1/2"
- 9.19 Halter ø 20 mm
- 9.19 Halter M10
- 9.20 Haltering DN 25 – 80
- 9.21 Halter ø 20/M10
- 9.21 Stehbolzen M8, M10, M12, M16

Kühlerkörbe

- 9.22 Kühlerkörbe

Montagewerkzeug

- 9.23 Steckschlüssel Set
- 9.24 Sechskant Stiftschlüssel
- 9.24 Gabelschlüssel

«büchiflex» und «chemReaktor» sind Markennamen von Büchi AG, Uster

PAGE

- 9.2 Introduction à la construction de charpentes
- 9.3 Exemple de construction

Composants de charpente

- 9.4 Tube de charpente 1" et 1 1/2"
- 9.4 Raccords à tubes 1" et 1 1/2"
- 9.9 Roulettes orientables, ø 125 mm et ø 160 mm

Colliers de fixation et manchons de charpente

- 9.10 Colliers de fixation 1" et 1 1/2"
- 9.11 Manchons de charpente 1" et 1 1/2"

Colliers et barres de maintien

- 9.12 Colliers de maintien DN 15 – 300
- 9.12 Barres de maintien ø 10 mm
- 9.13 Barres de maintien ø 20 mm

Anneaux porteurs et porteurs de récipients

- 9.13 Anneaux porteurs pour réfrigérants
- 9.14 Anneaux porteurs pour récipients
- 9.15 Porteurs de récipients
- 9.16 Anneaux porteurs DN 200 – 600
- 9.16 Suspensions de colonnes DN 200 – 600
- 9.17 Supports DN 150 – 450
- 9.17 Etrier de support DN 600

Supports

- 9.18 Supports 1" et 1 1/2"
- 9.18 Consoles 1" et 1 1/2"
- 9.19 Supports ø 20 mm
- 9.19 Support M10
- 9.20 Bagues de support DN 25 – 80
- 9.21 Support ø 20/M10
- 9.21 Goujons M8, M10, M12, M16

Corbeilles de réfrigérants

- 9.22 Corbeilles de réfrigérants

Outils de montage

- 9.23 Jeu de clefs à douille
- 9.24 Clefs mâles à 6 pans
- 9.24 Clefs à fourches

«büchiflex» et «chemReaktor» sont des marques déposées de Büchi AG, Uster

PAGE

- 9.2 Scaffolding construction; introduction
- 9.3 Construction examples

Scaffolding components

- 9.4 Scaffolding tubes 1" and 1 1/2"
- 9.4 Tube connectors 1" and 1 1/2"
- 9.9 Guide rolls dia. 125 mm and dia. 160 mm

Clamps and sleeves

- 9.10 Clamps 1" and 1 1/2"
- 9.11 Sleeves 1" and 1 1/2"

Tube clamps and support bars

- 9.12 Tube clamps DN 15 – 300
- 9.12 Holding bars dia. 10 mm
- 9.13 Holding bars dia. 20 mm

Support rings and support dishes

- 9.13 Support rings for coolers
- 9.14 Support rings for vessels
- 9.15 Support dishes for round-bottom flasks and ZR vessels
- 9.16 Support rings DN 200 – 600
- 9.16 Column suspension units DN 200 – 600
- 9.17 Supports DN 150 – 450
- 9.17 Support saddle DN 600

Carriers and holders

- 9.18 Carriers 1" and 1 1/2"
- 9.18 Brackets 1" and 1 1/2"
- 9.19 Holder dia. 20 mm
- 9.19 Holder M10
- 9.20 Support rings DN 25 – 80
- 9.21 Holder dia. 20/M10
- 9.21 Stay bolts M8, M10, M12, M16

Cooler supports

- 9.22 Cooler supports

Assembly tools

- 9.23 Socket spanner set
- 9.24 Allan key
- 9.24 Fork spanner

«büchiflex» and «chemReaktor» are trademarks of Büchi AG, Uster

Hinweis

Alle grundlegenden Daten und Angaben zum Apparate- und Rohrleitungsbau mit Borosilicatglas 3.3 sind im Kapitel 2 des Kataloges Nr. 8801 enthalten.

Dort finden Sie detaillierte Aussagen über:

- Werkstoffeigenschaften von Borosilicatglas 3.3
- Zulässige Betriebsbedingungen
- «büchiglas»-Baukastensystem
- Planung und Auslegung
- Montage und Inbetriebnahme
- Sicherheitsbestimmungen

Bitte geben Sie bei Ihrer Bestellung immer die vollständige Bestellnummer an, um Rückfragen und Lieferverzögerungen zu vermeiden.

Remarque

Toutes les données et indications fondamentales pour la construction d'appareils et de tuyauteries en verre au borosilicate 3.3 sont mentionnées dans le chapitre 2 du catalogue no. 8801.

Vous y trouverez des indications détaillées sur:

- Les propriétés du verre au borosilicate 3.3
- Les conditions d'exploitation admissibles
- Le système modulaire «büchiglas»
- La planification et la mise en service
- Les dispositions de sécurité

Veuillez toujours indiquer le numéro de commande complet dans votre commande de manière à éviter des questions et retards de livraison.

Note

All basic data and information relating to borosilicate glass 3.3 apparatus and piping construction are contained in section 2 of catalogue no. 8801.

There you will find detailed information concerning:

- Properties of Borosilicate glass 3.3
- Permissible operating conditions
- Modular system «büchiglas»
- Design and construction
- Installation and start-up
- Safety regulations

Please state the complete order number when ordering to avoid unnecessary queries and delivery delays.

DEUTSCH

Die Betriebssicherheit von Rohrleitungen und Apparaturen aus Glas hängt wesentlich von der richtigen Auswahl, Anordnung und Montage der Gestell- und Halterungsteile ab.

Rohrgestelle dürfen auf keinen Fall in sich nachgeben, sondern müssen absolut steif sein, damit keine unzulässigen Biegespannungen für die Glasbauteile auftreten können. Diese Forderung kann in den meisten Fällen durch Verwendung biegesteifer Rohrgestelle aus standardisierten Gestellbauteilen erfüllt werden. Dazu stehen im Lieferprogramm von «büchiglasuster» Gestellrohre und alle erforderlichen Rohrverbinder in den Größen 1" und 1 1/2" zur Verfügung.

Für die Befestigung von Rohrleitungen, Armaturen, Apparatebauteilen und Wärmeaustauschern aus Glas innerhalb des Rohrgestells finden Sie in diesem Katalogkapitel alle erforderlichen Halterungsteile.

Die örtlichen Gegebenheiten können unter Umständen eine spezifische Halterung der Apparaturen erfordern. Wo immer möglich, empfehlen wir jedoch die Verwendung der in diesem Kapitel beschriebenen normierten Gestellbauteile.

FRANÇAIS

La sécurité d'exploitation des tuyauteries et appareillages en verre dépend essentiellement du choix, de l'arrangement et du montage correct des pièces de charpente et de support.

Les charpentes tubulaires ne doivent en aucun cas fléchir, mais doivent être absolument rigides de manière que des contraintes de flexion inadmissible ne puissent s'appliquer sur les composants en verre. Cette exigence peut, dans la plupart des cas, être satisfaite par l'utilisation de charpentes tubulaires constituées d'éléments de construction standardisés. On trouve, à cet effet, dans le programme de livraison, des tubes de charpente «büchiglasuster» et tous les raccords de tubes nécessaires dans les grandeurs 1" et 1 1/2".

Vous trouverez dans ce chapitre du catalogue toutes les pièces de support nécessaires pour la fixation des conduites, robinetteries, composants d'appareils et échangeurs de chaleur.

Dans certaines circonstances, les conditions locales peuvent nécessiter un support spécifique des appareils. Chaque fois que possible, nous recommandons cependant d'utiliser les composants de charpente normalisés décrits dans ce chapitre.

ENGLISH

The operational safety of glass tubing and glass apparatus is greatly dependent on the correct selection, arrangement and assembly of the scaffolding and holding components.

Under no circumstances should scaffoldings sag or buckle. They must always be rigid so that no impermissible bending stresses are developed in the glass components. This requirement can usually be met by using flexurally stiff scaffoldings consisting of standard components. The «büchiglasuster» product line therefore includes scaffolding rods and all necessary connectors. These components are available in the 1" and 1 1/2" sizes.

In this catalogue section you will also find the components needed to secure glass tubing, flow-control devices, apparatus parts and heat exchangers to the scaffolding.

Local circumstances can sometimes make a special holding device necessary. However, wherever possible, we recommend the use of the standard scaffolding components described in this catalogue.

DEUTSCH

Konstruktionsbeispiele

Nachstehendes Konstruktionsbeispiel zeigt, wie «büchiglasuster» Gestellkonstruktionen plant und realisiert.

Für den Aufbau der Glasanlagen empfehlen wir dem Kunden den «büchiglasuster»-Montageservice in Anspruch zu nehmen. Unsere erfahrenen und geschulten Glasmonteur garantieren einen fachgerechten und raschen Aufbau der von uns gelieferten Anlagen.

FRANÇAIS

Exemples de construction

L'exemple de construction ci-dessous montre de quelle façon on peut étudier et réaliser des constructions de charpentes «büchiglasuster».

Nous recommandons à nos clients, pour le montage des installations en verre, de faire appel au service de montage «büchiglasuster». Nos monteurs en verrerie expérimentés et qualifiés garantissent une construction conforme et rapide des installations que nous avons fournies.

ENGLISH

Scaffolding examples

The adjacent scaffolding example demonstrate how «büchiglasuster» plans and implements scaffoldings.

We recommend that customers make use of the «büchiglasuster» assembly service for the erection of glass installations. Our experienced and trained glass installation technicians guarantee the rapid and professional erection of the products we supply.

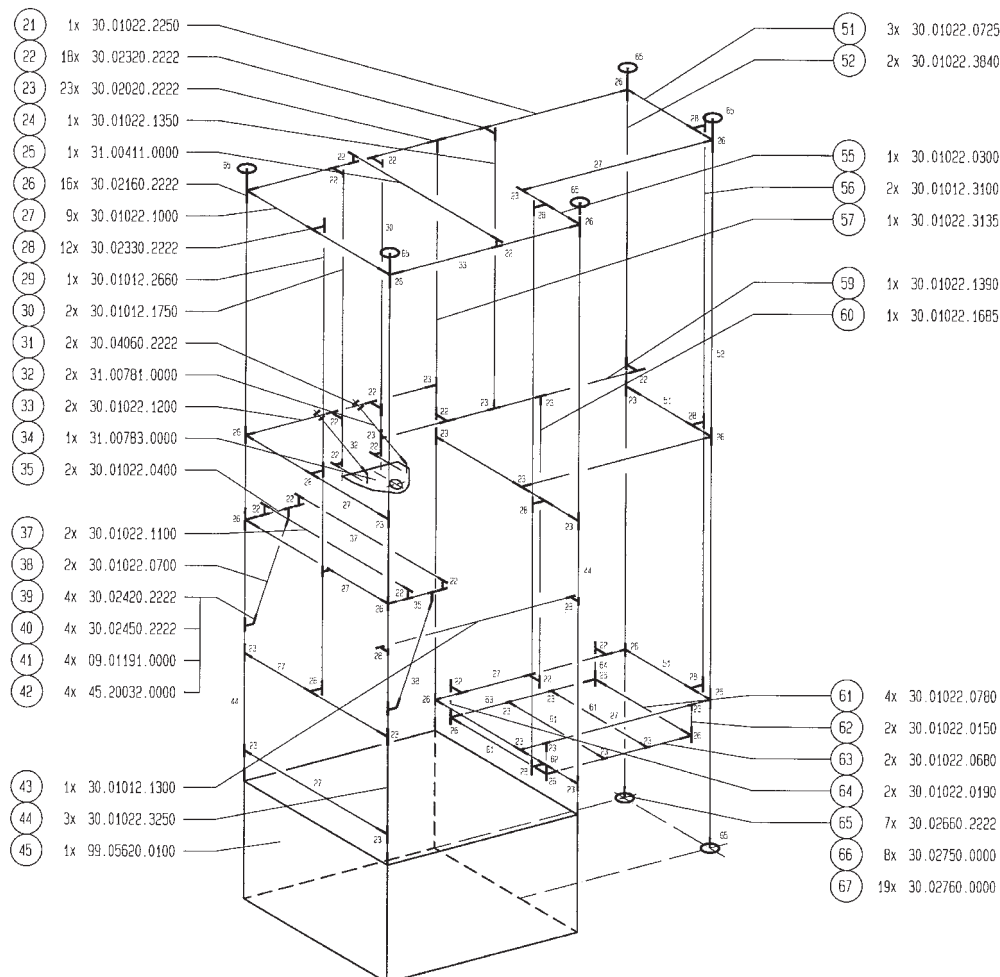

Gestellkonstruktion für Büchi-«chemReaktor». Die isometrische Darstellung des Rohrgestells macht die Montage auch komplizierter Konstruktionen unproblematisch.

Construction de charpente pour «chemReaktor» Büchi. La représentation isométrique de la charpente tubulaire rend le montage de constructions, même compliquées, sans problème.

Scaffolding of the Büchi «chemReaktor». The isometric drawing makes even complex scaffolding arrangements easy to assemble.

GESTELLROHR 1" + 1 1/2"

TUBE DE CHARPENTE 1" + 1 1/2"

SCAFFOLDING TUBE 1" + 1 1/2"

ø A	ø A- [mm]	s [mm]	Stahl verzinkt	1.4404 (316L)
			Bestell-Nr./ No. de cde./Art. no.	Bestell-Nr./ No. de cde./Art. no.
1"	33,7	3,2	30.01010. ...	30.01012. ...
1 1/2"	48,3	3,2	30.01020. ...	30.01022. ...

Bestellbeispiel / Exemple de commande / Ordering example

30 01012 1950 → L = 1950 mm

Gestellrohr 1" Stahl rostfrei
Tube de charpente 1" Acier inoxydable
Scaffolding tube 1" Stainless steel

DEUTSCH

Als Gestellrohr wird mittelschweres Stahlrohr in den Größen 1" und 1 1/2" in feuerverzinkter Ausführung oder Stahl nicht rostend 1.4404 (316L) verwendet. Die Länge (Mass L) kann den jeweiligen Bedürfnissen angepasst werden. Die Artikel-Nummer ist dabei mit der gewünschten Länge in mm gemäss Bestellbeispiel zu ergänzen. Gestellrohre sind in Längen bis 6'000 mm lieferbar.

FRANÇAIS

Du tube d'acier moyennement lourd est utilisé comme tube de charpente dans une exécution galvanisée à chaud ou en acier inoxydable 1.4404 (316L) dans les grandeurs 1" et 1 1/2". La longueur (cote L) peut être adaptée aux conditions correspondantes. Le numéro d'article doit alors être complété par la longueur souhaitée en mm selon l'exemple de commande. Les tubes de charpente sont livrables jusque dans des longueurs de 6'000 mm.

ENGLISH

Hot-dip galvanized or in stainless steel 1.4404 (316L), medium wall thickness 1" and 1 1/2" tubing is used for the scaffolding tubes. The tubes can be cut to lengths (dimension L) according to requirements. When ordering, indicate the required length in mm with a suffix to the article number as shown in the example. Scaffolding tubes are available in lengths up to 6'000 mm.

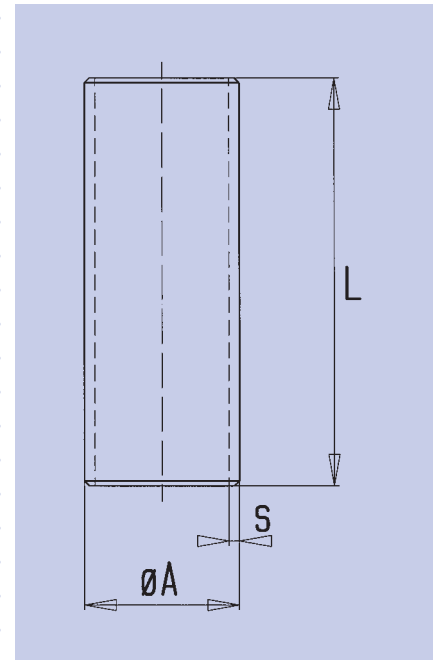

ROHRVERBINDER 1" + 1 1/2"

RACCORDS À TUBES 1" + 1 1/2"

TUBE CONNECTORS 1" + 1 1/2"

DEUTSCH

Gestellkonstruktionen lassen sich mit nachstehend aufgeführten Rohrverbindern aus Edelstahl oder aus verzinktem Temperguss auf einfache Art realisieren. Die aufgeführten Gestellrohre sind durch Innensechskantschrauben mit Ringschneide gesichert. Bei Verwendung von Gestellrohren aus Stahl nicht rostend 1.4404 (316L) werden Rohrverbinder aus 1.4408 (316) verwendet.

FRANÇAIS

Les constructions de charpentes peuvent être réalisées de façon simple avec les raccords à tubes d'acier spécial ou en fonte malléable galvanisée mentionnées. Les tubes de charpente introduits sont bloqués par de vis à trou 6 pans à cuvette. En employant des tubes en acier inoxydable 1.4404 (316L) nous recommandons des raccords de 1.4408 (316).

ENGLISH

Scaffolding arrangements can easily be implemented with special steel connectors or with galvanized malleable cast iron tube connectors. Allen screws are used to secure the tubes in the connectors. If stainless steel tubes 1.4404 (316L) are used, the tube connectors are 1.4408 (316).

ROHRVERBINDER TYP 10

RACCORD À TUBE TYPE 10

TUBE CONNECTOR TYPE 10

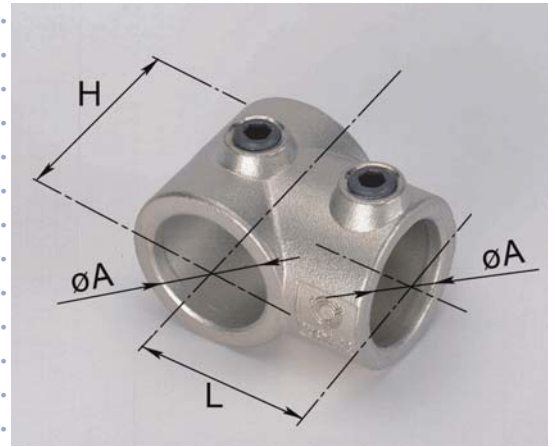

ø A	L [mm]	H [mm]	verzinkt		1.4408 (316)	
			Bestell-Nr./ No. de cde./Art. no.	Bestell-Nr./ No. de cde./Art. no.	Bestell-Nr./ No. de cde./Art. no.	Bestell-Nr./ No. de cde./Art. no.
1"	46	48	30.02010.0000	30.02010.2222	30.02010.0000	30.02010.2222
1 1/2"	69	61	30.02020.0000	30.02020.2222	30.02020.0000	30.02020.2222

A = für Gestellrohr / pour tube de charpente / for scaffolding tube
Vorzugsreihe / Série préférentielle / Preferred series

ROHRVERBINDER TYP 21

RACCORD À TUBE TYPE 21

TUBE CONNECTOR TYPE 21

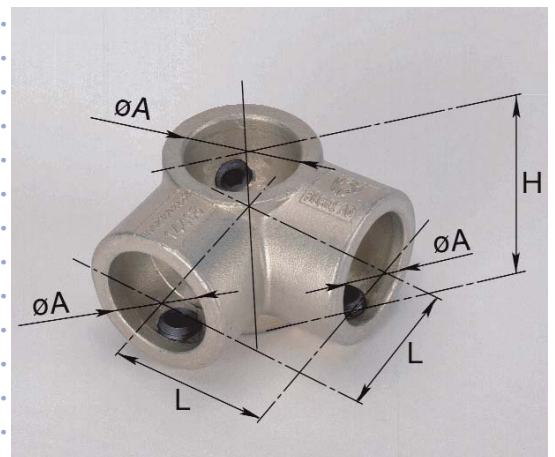

ø A	L [mm]	H [mm]	verzinkt*		1.4408 (316)	
			Bestell-Nr./ No. de cde./Art. no.	Bestell-Nr./ No. de cde./Art. no.	Bestell-Nr./ No. de cde./Art. no.	Bestell-Nr./ No. de cde./Art. no.
1"	46	51	30.02150.0000	30.02150.2222	30.02150.0000	30.02150.2222
1 1/2"	69	68	30.02160.0000	30.02160.2222	30.02160.0000	30.02160.2222

A = für Gestellrohr / pour tube de charpente / for scaffolding tube
Vorzugsreihe / Série préférentielle / Preferred series

ROHRVERBINDER TYP 45

RACCORD À TUBE TYPE 45

TUBE CONNECTOR TYPE 45

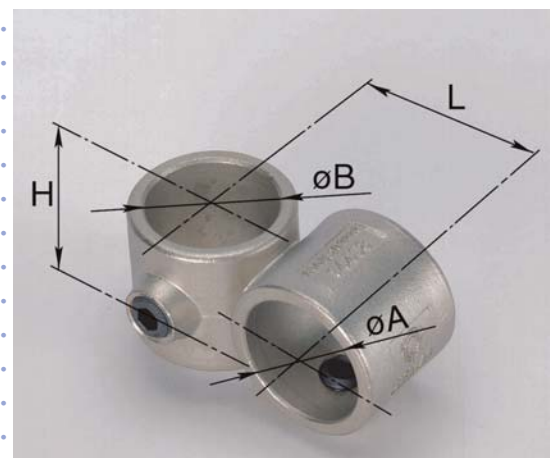

ø A	ø B	L [mm]	H [mm]	verzinkt		1.4408 (316)	
				Bestell-Nr./ No. de cde./Art. no.	Bestell-Nr./ No. de cde./Art. no.	Bestell-Nr./ No. de cde./Art. no.	Bestell-Nr./ No. de cde./Art. no.
1"	1"	41	38	30.02310.0000	30.02310.2222	30.02310.0000	30.02310.2222
1 1/2"	1 1/2"	55	51	30.02320.0000	30.02320.2222	30.02320.0000	30.02320.2222
1 1/2"	1"	48	38/51	30.02330.0000	30.02330.2222	30.02330.0000	30.02330.2222

A = für Gestellrohr / pour tube de charpente / for scaffolding tube
Vorzugsreihe / Série préférentielle / Preferred series

ROHRVERBINDER TYP 46

RACCORD À TUBE TYPE 46

TUBE CONNECTOR TYPE 46

ø A	L [mm]	L1 [mm]	H [mm]	verzinkt		1.4408 (316)	
				Bestell-Nr./ No. de cde./Art. no.		Bestell-Nr./ No. de cde./Art. no.	
1"	46	41	38	30.02350.0000		30.02350.2222	
1 1/2"	68	55	51	30.02360.0000		30.02360.2222	

A = für Gestellrohr / pour tube de charpente / for scaffolding tube
Vorzugsreihe / Série préférentielle / Preferred series

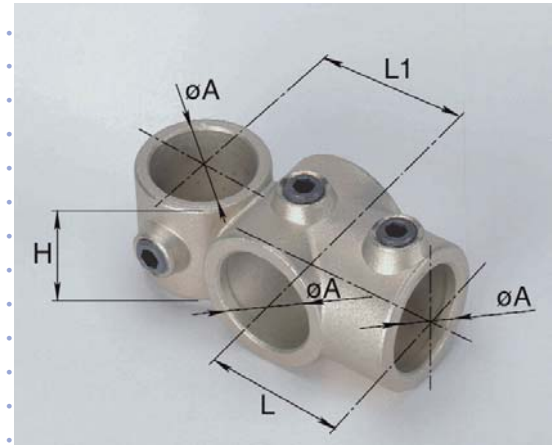

ROHRVERBINDER TYP 50 M

RACCORD À TUBE TYPE 50 M

TUBE CONNECTOR TYPE 50 M

ø A	H [mm]	L1 [mm]	verzinkt		1.4408 (316)	
			Bestell-Nr./ No. de cde./Art. no.		Bestell-Nr./ No. de cde./Art. no.	
1"	38	43	30.02410.0000		30.02410.2222	
1 1/2"	45	53	30.02420.0000		30.02420.2222	

A = für Gestellrohr / pour tube de charpente / for scaffolding tube

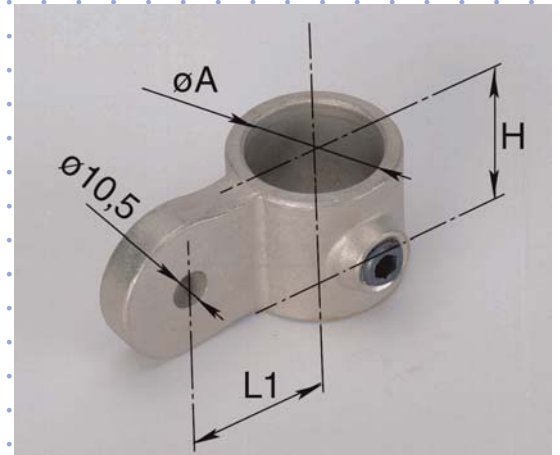

ROHRVERBINDER TYPE 50 W

RACCORD À TUBE TYPE 50 W

TUBE CONNECTOR TYPE 50 W

ø A	L [mm]	L2 [mm]	verzinkt		1.4408 (316)	
			Bestell-Nr./ No. de cde./Art. no.		Bestell-Nr./ No. de cde./Art. no.	
1"	40	61	30.02450.0000		30.02450.2222	
1 1/2"	55	77	30.02460.0000		30.02460.2222	

A = für Gestellrohr / pour tube de charpente / for scaffolding tube

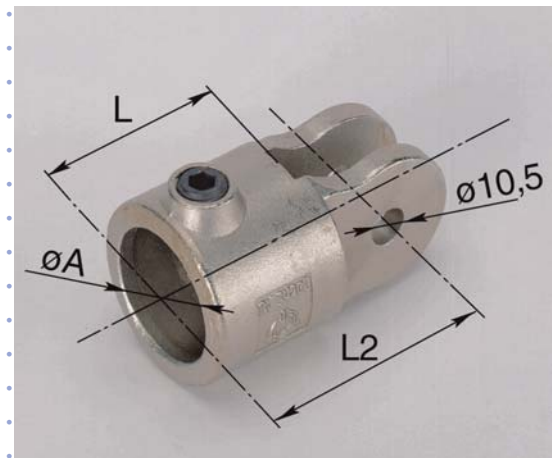

ROHRVERBINDER TYP 50

RACCORD À TUBE TYPE 50

TUBE CONNECTOR TYPE 50

ø A	L1 [mm]	L2 [mm]	H [mm]	verzinkt		1.4408 (316)	
				Bestell-Nr./ No. de cde./Art. no.		Bestell-Nr./ No. de cde./Art. no.	
1"	43	61	38	30.02510.0000		30.02510.2222	
1 1/2"	53	77	45	30.02520.0000		30.02520.2222	

A = für Gestellrohr / pour tube de charpente / for scaffolding tube
Vorzugsreihe / Série préférentielle / Preferred series

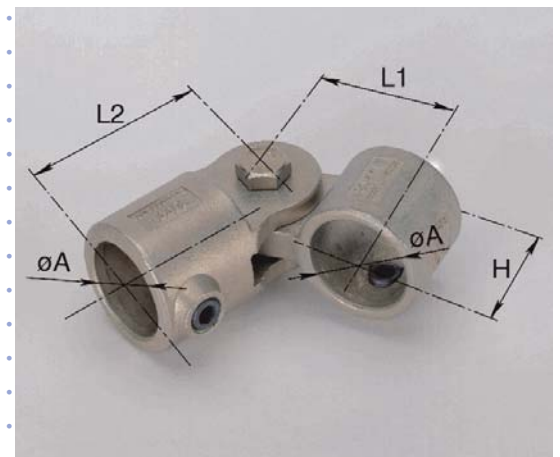

ROHRVERBINDER TYP 52

RACCORD À TUBE TYPE 52

TUBE CONNECTOR TYPE 52

ø A	L1 [mm]	H [mm]	verzinkt	
			Bestell-Nr./ No. de cde./Art. no.	1.4408 (316) Bestell-Nr./ No. de cde./Art. no.
1"	43	38	30.02610.0000	30.02610.2222
1 1/2"	53	45	30.02620.0000	30.02620.2222

A = für Gestellrohr / pour tube de charpente / for scaffolding tube

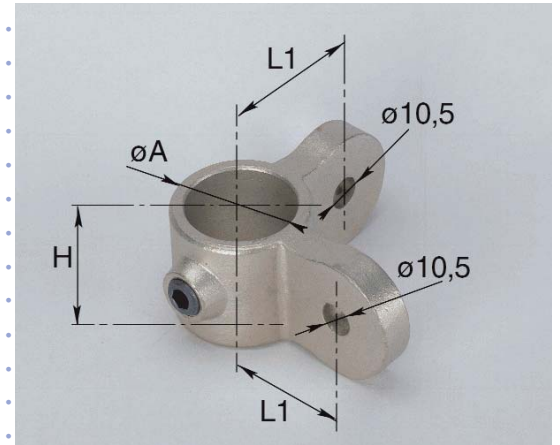

ROHRVERBINDER TYP 61

RACCORD À TUBE TYPE 61

TUBE CONNECTOR TYPE 61

ø A	ø D [mm]	H [mm]	ø C	verzinkt	
				Bestell-Nr./ No. de cde./Art. no.	1.4408 (316) Bestell-Nr./ No. de cde./Art. no.
1"	90	50	70	30.02650.0000	30.02650.2222
1 1/2"	115	60	89	30.02660.0000	30.02660.2222

A = für Gestellrohr / pour tube de charpente / for scaffolding tube
Vorzugsreihe / Série préférentielle / Preferred series

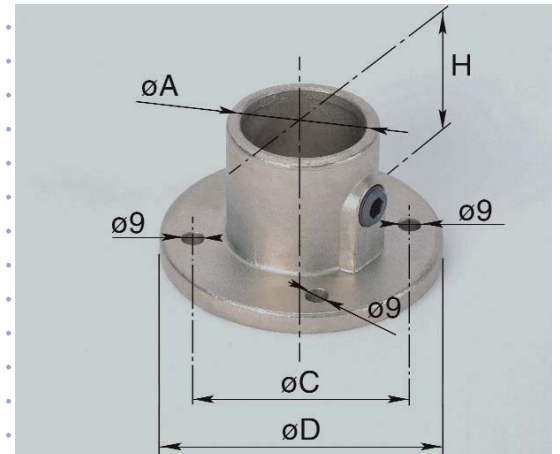

ROHRVERBINDER TYP 62

RACCORD À TUBE TYPE 62

TUBE CONNECTOR TYPE 62

ø A	B [mm]	L [mm]	C [mm]	H [mm]	verzinkt	
					Bestell-Nr./ No. de cde./Art. no.	1.4408 (316) Bestell-Nr./ No. de cde./Art. no.
1"	76	128	89	89	30.02670.0000	30.02670.2222
1 1/2"	90	155	116	91	30.02680.0000	30.02680.2222

A = für Gestellrohr / pour tube de charpente / for scaffolding tube

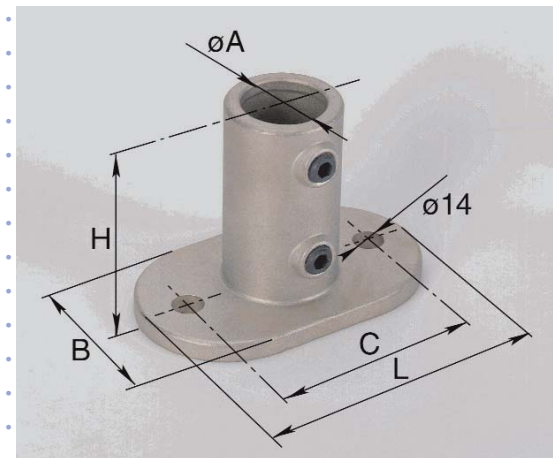

NIVELLIERELEMENT

ÉLÉMENT DE NIVELLEMENT

LEVELLING ELEMENT

ø A	H/ mm	Mat.	Bestell-Nr./ No. de cde./Art. no.
1"	90 – 125	1.4408/Polyamide	30.02690.2222
1 1/2"	90 – 125	1.4408/Polyamide	30.02700.2222

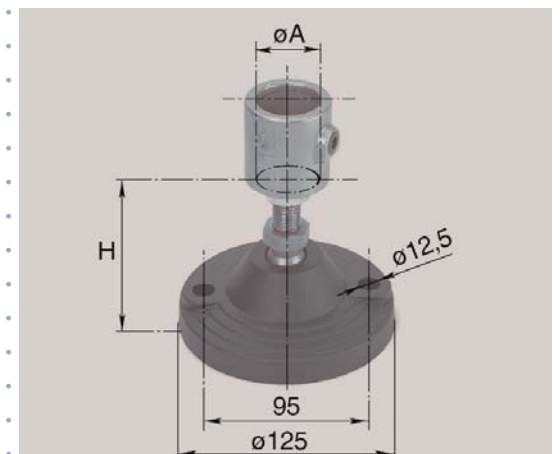

ROHRVERBINDER TYP 70

RACCORD À TUBE TYPE 70

TUBE CONNECTOR TYPE 70

ø A	E [mm]	F [mm]	G [mm]	H [mm]	1.4408 (316)	
					Bestell-Nr./ No. de cde./Art. no.	Bestell-Nr./ No. de cde./Art. no.
1"	38	90	40	59	30.02710.0000	30.02710.2222
1 1/2"	51	110	53	69	30.02720.0000	30.02720.2222

A = für Gestellrohr/ pour tube de charpente/ for scaffolding tube

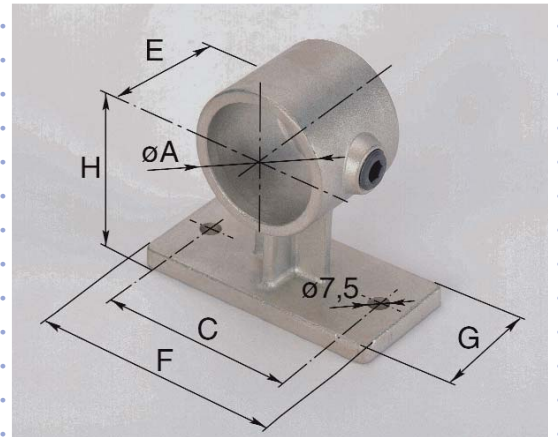

ROHRVERBINDER TYP 71

RACCORD À TUBE TYPE 71

TUBE CONNECTOR TYPE 71

ø A	B [mm]	L [mm]	H [mm]	1.4408 (316)	
				Bestell-Nr./ No. de cde./Art. no.	Bestell-Nr./ No. de cde./Art. no.
1"	1"	41	38	30.02110.0000	30.02721.2222
1 1/2"	1 1/2"	55	51	30.02120.0000	30.02722.2222
1"	1 1/2"	48	51	-	30.02723.2222

A = für Gestellrohr / pour tube de charpente / for scaffolding tube

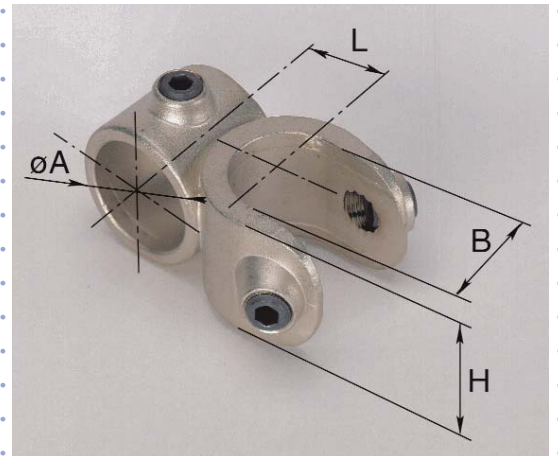

VERSCHLUSS STOPFEN TYP 77 AUS PVC

BOUCHON EN PVC TYPE 77

END PLUG OF PVC TYPE 77

A	H [mm]	ø D [mm]	Bestell-Nr./ No. de cde./Art. no.
1"	29	30	30.02750.0000
1 1/2"	36	42	30.02760.0000

A = für Gestellrohr/ pour tube de charpente / for scaffolding tube

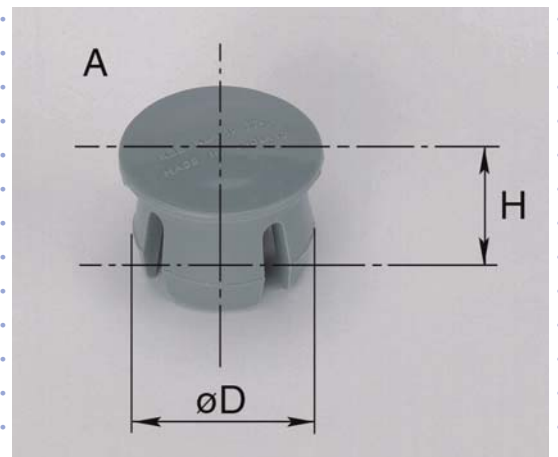

KLEMMSCHRAUBE TYP 97

VIS DE SERRAGE TYPE 97

LOCKING SCREW TYPE 97

A	G	L [mm]	1.4408 (316)	
			Bestell-Nr./ No. de cde./Art. no.	Bestell-Nr./ No. de cde./Art. no.
1"	BSP 1/4"	13	30.02810.0000	30.02810.2222
1 1/2"	BSP 3/8"	13	30.02820.0000	30.02820.2222

A = für Gestellrohr/ pour tube de charpente / for scaffolding tube

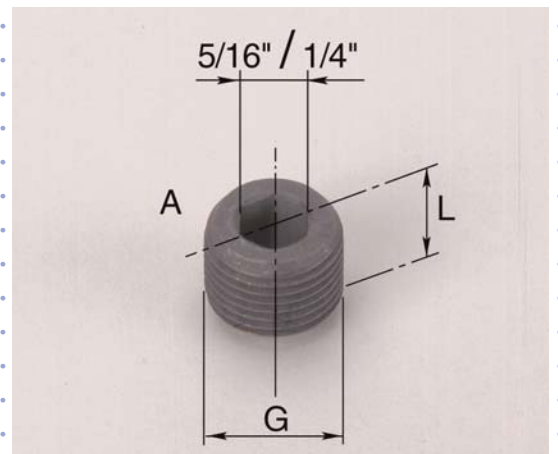

Lenkrolle mit Rad- und Drehkranzbremse
 Roulette orientable avec frein de roue et de couronne
 Swivel castor with wheel and swivel lock

ø A	ø R	H [mm]	A [mm]	P [kg]	Ausf./Exéc./Type 1"	Ausf./Exéc./Type 1 1/2"
					Bestell-Nr./ No. de cde./Art. no.	Bestell-Nr./ No. de cde./Art. no.
1"	125	150	60	100	30.03240.0000	30.03280.0000
1 1/2"	160	185	40	135	-	30.03292.0000

P = Tragfähigkeit / Capacité de charge / Load capacity

Bockrolle ohne Rad- und Drehkranzbremse
 Roulette fixe sans frein de roue et de couronne
 Fixed castor without wheel and swivel lock

ø A	ø R	H [mm]	A [mm]	P [kg]	Ausf./Exéc./Type 1"	Ausf./Exéc./Type 1 1/2"
					Bestell-Nr./ No. de cde./Art. no.	Bestell-Nr./ No. de cde./Art. no.
1"	125	150	0	100	30.03290.0000	30.03291.0000
1 1/2"	160	185	0	135	-	30.03293.0000

P = Tragfähigkeit / Capacité de charge / Load capacity

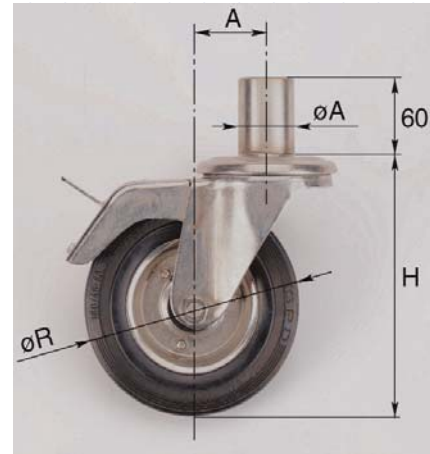

DEUTSCH

Des öfteren werden vom Kunden mobile Glasapparaturen verlangt. In diesem Fall werden anstelle der Gestellfüsse je zwei Lenkrollen und zwei Bockrollen montiert.

Die von «büchiglasuster» gelieferten Rollen sind mit Sonderzapfen ausgerüstet und lassen sich problemlos an das Gestellrohr 1" oder 1 1/2" montieren.

Werkstoffe

Pos. 01: Stahl nicht rostend, 1.4301 (304)
 Pos. 02: Elektrisch leitfähiger Vollgummireifen
 Ausführung 1": Für Gestellrohre 1"
 Ausführung 1 1/2": Für Gestellrohre 1 1/2"

FRANÇAIS

Des appareillages mobiles en verre sont fréquemment exigés des clients. Dans ce cas, deux roulettes orientables et deux roulettes fixes sont montées sur la charpente tubulaire à la place des pieds.

Les roulettes fournies par «büchiglasuster» sont équipées d'un tenon spécial pour une installation facile dans une charpente tubulaire 1" ou 1 1/2".

Matière

Pos. 01: Acier inoxydable, 1.4301 (304)
 Pos. 02: Bandage en caoutchouc plein électriquement conducteur
 Exécution 1": Pour tubes charpente de 1"
 Exécution 1 1/2": Pour tube charpente de 1 1/2"

ENGLISH

Mobile glass installations are often required by the customer. Each two swivel castors and two fixed castors are fitted to the scaffolding in place of feet in such cases.

The castors supplied by «büchiglasuster» are equipped with a special stem which ensures easy installation on 1" or 1 1/2" scaffolding tubes.

Materials

Pos. 01: Stainless steel, 1.4301 (304)
 Pos. 02: Electrically conducting solid rubber tire
 Type 1": For scaffolding tube 1"
 Type 1 1/2": For scaffolding tube 1 1/2"

BEFESTIGUNGSSCHELLE TYP 200

COLLIER DE FIXATION TYPE 200

CLAMP TYPE 200

$\varnothing D$	$\varnothing d$ [mm]	A [mm]	B [mm]	C [mm]
1"	11	80	65	32
1"	13	80	65	33
1 1/2"	11	95	80	40
1 1/2"	13	95	80	41

1.4408 (316)

Bestell-Nr./ No. de cde./Art. no.
30.04010.2222
30.04020.2222
30.04030.2222
30.04040.2222

$\varnothing D$ = für Gestellrohr / pour tube de charpente / for scaffolding tube
Vorzugsreihe / Série préférentielle / Preferred series

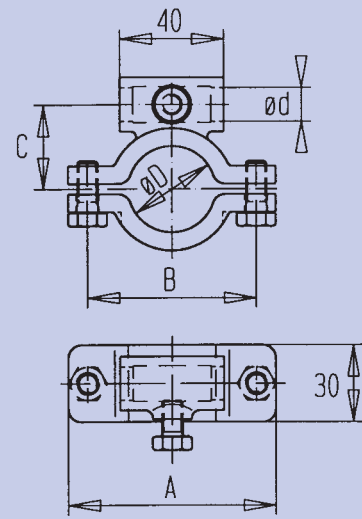

BEFESTIGUNGSSCHELLE TYP 205

COLLIER DE FIXATION TYPE 205

CLAMP TYPE 205

$\varnothing D$	A [mm]	B [mm]	C [mm]	E [mm]
1"	80	65	35	40
1 1/2"	95	80	42	50

1.4408 (316)

Bestell-Nr./ No. de cde./Art. no.
30.04050.2222
30.04060.2222

$\varnothing D$ = für Gestellrohr / pour tube de charpente / for scaffolding tube
Vorzugsreihe / Série préférentielle / Preferred series

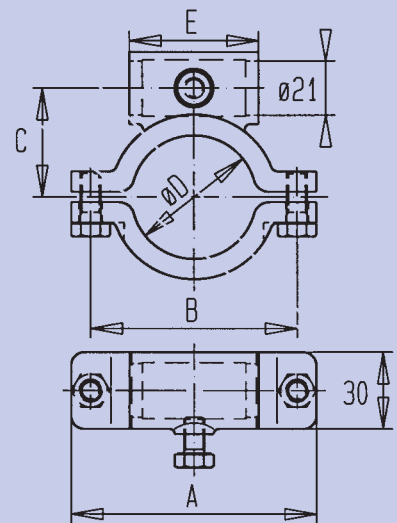

BEFESTIGUNGSSCHELLE TYP 210

COLLIER DE FIXATION TYPE 210

CLAMP TYPE 210

$\varnothing D$	G [mm]	A [mm]	B [mm]	C [mm]	E [mm]
1"	M8	80	65	32	30
1"	M10	80	65	32	30
1"	M12	80	65	32	30
1 1/2"	M8	95	80	42	30
1 1/2"	M12	95	80	42	30
1 1/2"	M16	95	80	42	30

1.4408 (316)

Bestell-Nr./ No. de cde./Art. no.
30.04150.2222
30.04110.2222
30.04120.2222
30.04160.2222
30.04130.2222
30.04140.2222

$\varnothing D$ = für Gestellrohr / pour tube de charpente / for scaffolding tube
Vorzugsreihe / Série préférentielle / Preferred series

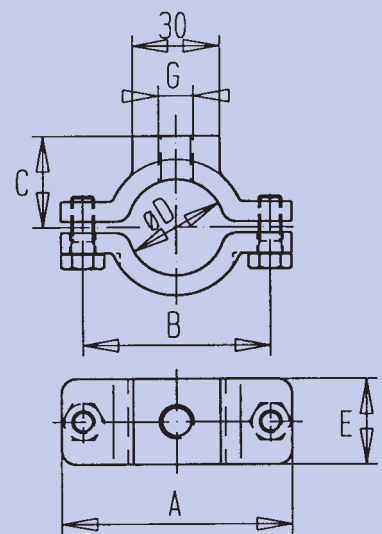

∅ D	G	C [mm]	1.4408 (316) Bestell-Nr./ No. de cde./Art. no.
1"	M10	32	30.04410.2222
1"	M12	32	30.04420.2222
1 1/2"	M12	42	30.04430.2222

∅ D = für Gestellrohr / pour tube de charpente / for scaffolding tube
 Vorzugsreihe / Série préférentielle / Preferred series

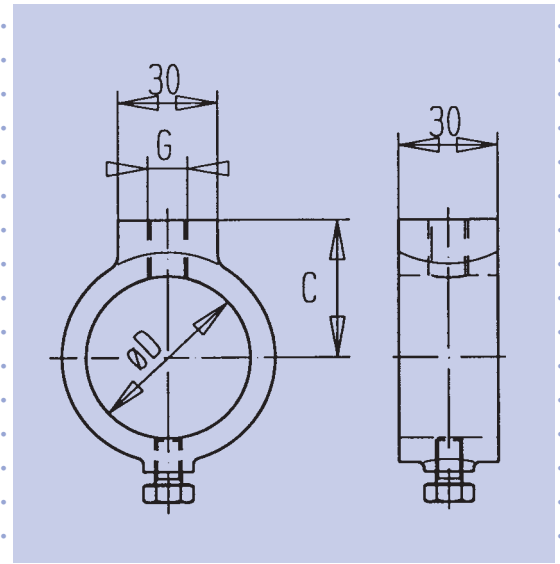

DEUTSCH

Gestellmuffen werden überall dort eingesetzt, wo die geteilten Befestigungsschellen aus Platzgründen nicht eingesetzt werden können.

FRANÇAIS

Les manchons de charpentes sont utilisés partout où il n'est pas possible, pour des raisons d'encombrement, de monter des colliers de fixation partagés.

ENGLISH

Sleeves are used wherever there is insufficient room for split clamps.

ROHRSCHELLE DN 15 – 300

COLLIER DE MAINTIEN DN 15 – 300

TUBE CLAMP DN 15 – 300

DN _i	D [mm]	L1 [mm]	∠	B [mm]	Bestell-Nr./ No. de cde./Art.no.
15	18	43	72°	18	30.10015.2222
25	32	50	75°	18	30.10025.2222
40	48	58	75°	18	30.10040.2222
50	57	63	60°	18	30.10050.2222
70	79	75	120°	26	30.10070.2222
100	109	90	112°	26	30.10100.2222
150	165	118	105°	26	30.10150.2222
160	170	121	90°	26	30.10160.2222
200	215	143	90°	26	30.10200.0000
300	315	193	90°	26	30.10300.0000

DN_i = Glas / verre / glass

DEUTSCH

Rohrleitungen und Glasbauteile der Nennweiten DN 15 – 300 werden mit Rohrschellen und dazu passenden Haltestangen befestigt.

Werkstoff Stahl nicht rostend, 1.4408 (316), 1.4435 (316L)

FRANÇAIS

Les tuyauteries et composants en verre de sections nominales DN 15 – 300 sont fixés par des colliers de maintien et les barres de maintien correspondantes.

Matière Acier inoxydable, 1.4408 (316), 1.4435 (316L)

ENGLISH

Piping and glass components of nominal diameters DN 15 – 300 are fastened with tube clamps and appropriate holding bars.

Material Stainless steel, 1.4408 (316), 1.4435 (316L)

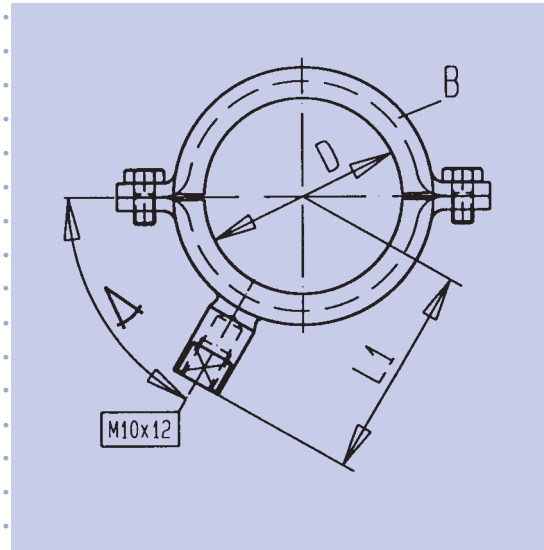

B = Bezeichnung für Ringstärke
 Désignation de l'épaisseur des anneaux
 Ring thickness designation

HALTESTANGE Ø 10 MM

BARRE DE MAINTIEN Ø 10 MM

HOLDING BAR Ø 10 MM

L [mm]	L1 [mm]	Bestell-Nr./ No. de cde./Art. No.
75	87	30.11075.0000
100	112	30.11100.0000
125	137	30.11125.0000
150	162	30.11150.0000
175	187	30.11175.0000
200	212	30.11200.0000
225	237	30.11225.0000
250	262	30.11250.0000
300	312	30.11300.0000
350	362	30.11350.0000
400	412	30.11400.0000
450	462	30.11450.0000

DEUTSCH

Für die Halterung kleinerer Glasbauteile und die Aufhängung von waagrechten Rohrleitungen werden Haltestangen ø 10 mm verwendet.

Werkstoff Stahl nicht rostend, 1.4571 (316L).

FRANÇAIS

Des barres de maintien diamètre 10 mm sont utilisées pour le maintien des petits composants en verre et la suspension des tuyauteries horizontales.

Matière Acier inoxydable, 1.4571 (316L)

ENGLISH

Holding bars of 10 mm diameter are used to retain small glass components and to suspend horizontal piping.

Material Stainless steel, 1.4571 (316L)

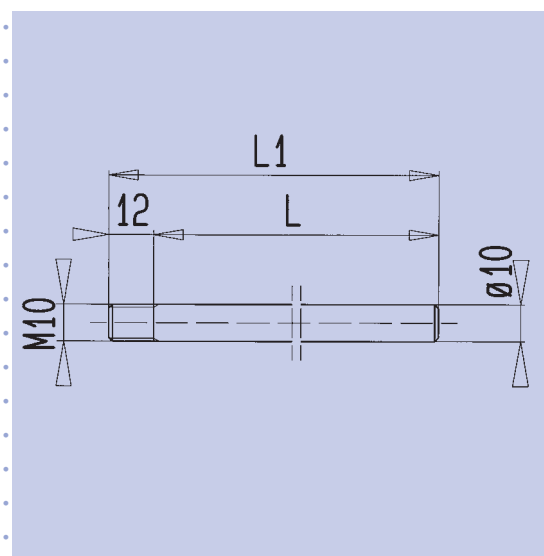

HALTESTANGE Ø 20 MM

BARRE DE MAINTIEN Ø 20 MM

HOLDING BAR Ø 20 MM

L [mm]	L1 [mm]	Bestell-Nr./ No. de cde./Art. No.
100	111	30.12100.0000
125	136	30.12125.0000
150	161	30.12150.0000
175	186	30.12175.0000
200	211	30.12200.0000
225	236	30.12225.0000
250	261	30.12250.0000
275	286	30.12275.0000
300	311	30.12300.0000
350	361	30.12350.0000
400	411	30.12400.0000

DEUTSCH

Für die Halterung grösserer Glasbauteile und die Abstützung von senkrechten Rohrleitungen werden Haltestangen ø 20 mm verwendet.

Werkstoff Stahl nicht rostend, 1.4435 (316L)

FRANÇAIS

Des barres de maintien diamètre 20 mm sont utilisées pour la fixation de plus grands composants en verre et le support de tuyauteries verticales.

Matière Acier inoxydable, 1.4435 (316L)

ENGLISH

Holding bars of 20 mm diameter are used to retain large glass components and to support vertical piping.

Material Stainless steel, 1.4435 (316L)

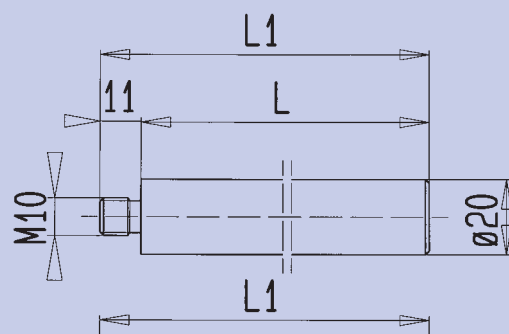

TRAGRING FÜR KÜHLER

ANNEAU PORTEUR POUR RÉFRIGÉRANT

SUPPORT RING FOR COOLER

ø I	ø A [mm]	L [mm]	Bestell-Nr./ No. de cde./Art. no.
90	128	87	30.15010.2222
118	156	101	30.15020.2222

ø D = Durchmesser von Kühlmantel / Diamètre du manteau du réfrigérant / Cooler jacket diameter

Vorzugsreihe / Série préférentielle / Preferred series

DEUTSCH

Diese Tragringe eignen sich besonders zur Abstützung von Spiralkühlern nach Katalogseite 6.11. Die Gewindebüchse M10 dient zum Einschrauben von entsprechenden Haltestangen ø 20 mm.

Werkstoffe

Pos. 01: Stahl nicht rostend, 1.4408 (316)

Pos. 02: ISO-Glas Packung 15 x 15 mm

FRANÇAIS

Ces anneaux porteur conviennent tout particulièrement pour supporter des réfrigérants spiralés selon la page 6.11 du catalogue. La douille filetée M10 sert à visser les barres de maintien correspondantes, ø 20 mm.

Matières

Pos. 01: Acier inoxydable, 1.4408 (316)

Pos. 02: Garniture en fibre de verre 15 x 15 mm

ENGLISH

These rings are particularly suitable for supporting the spiral coolers shown on catalogue page 6.11. The threaded socket M10 accepts the 20 mm diameter holding bars.

Material

Item 01: Stainless steel, 1.4408 (316)

Item 02: ISO-Glas cushion ring 15 x 15 mm

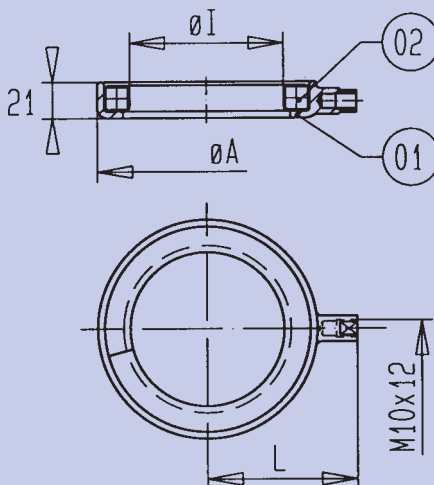

$\varnothing D$	$\varnothing A$ [mm]	L [mm]
156	198	120
222	264	153

Bestell-Nr./ No. de cde./Art. no.
30.15110.2222
30.15120.2222

Vorzugsreihe / Série préférentielle / Preferred series

DEUTSCH

Die kleinere Ausführung eignet sich zur Abstützung von Rundkolben 6 und 10 Liter; die grössere für Rundkolben 20 Liter und ZR-Gefässe DN 300. Die Gewindebühse M10 dient zum Einschrauben von entsprechenden Haltestangen $\varnothing 20$ mm nach Seite 9.13.

Werkstoffe

Pos. 01: Stahl nicht rostend, 1.4408 (316)

Pos. 02: ISO-Glas Packung 15 x 15 mm

FRANÇAIS

La petite exécution convient pour le support de ballons ronds de 6 et 10 litres; la plus grande pour des ballons ronds de 20 litres et des récipients ZR DN 300. La douille filetée M10 sert au vissage de barres de maintien correspondantes, $\varnothing 20$ mm, d'après la page 9.13.

Matières

Pos. 01: Acier inoxydable, 1.4408 (316)

Pos. 02: Garniture ISO-Glas 15 x 15 mm

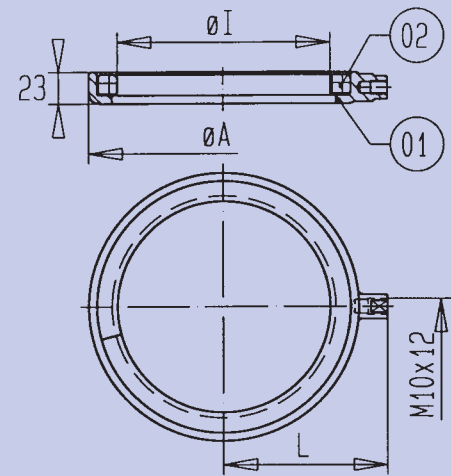

ENGLISH

The smaller sizes are suitable for supporting 6-litre and 10-litre round-bottom flasks and the larger sizes for 20-litre round-bottom flasks and DN 300 ZR vessels. The threaded socket M10 accepts the 20 mm diameter holding bars shown on page 9.13.

Material

Item 01: Stainless steel, 1.4408 (316)

Item 02: ISO-Glas cushion ring 15 x 15 mm

TRAGSCHALE

PORTEUR DE RÉCIPIENT

SUPPORT DISH

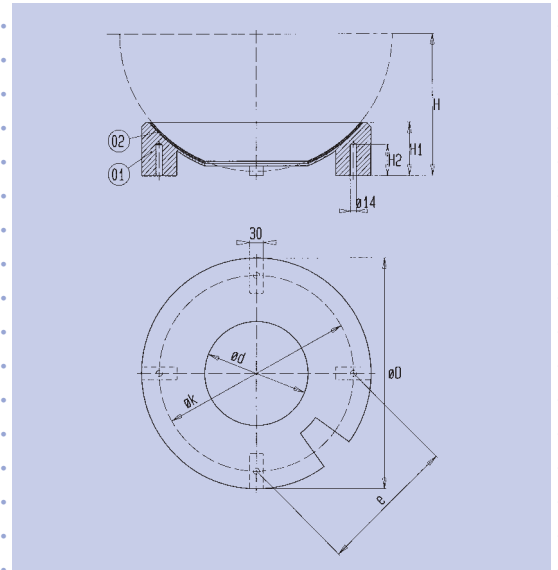

Verwendung für: Utilisation pour: Used for:	øD [mm]	ød [mm]	øk [mm]	e [mm]	H [mm]	H1 [mm]	H2 [mm]
Rundkolben 50 lt Ballon rond 50 lt Round flask 50 lt	370	190	322	228	250	95	50
Rundkolben 100 lt Ballon rond 100 lt Round flask 100 lt	495	235	442	312	345	150	70
Rundkolben 200 lt Ballon rond 200 lt Round flask 200 lt	695	450	544	385	360	135	—

Vorzugsreihe / Série préférentielle / Preferred series

Bestell-Nr./ No. de cde./Art.no.
30.15510.0000
30.15510.0000
30.15540.0000

Verwendung für: Utilisation pour: Used for:	øD [mm]	ød [mm]	øk [mm]	e [mm]	H [mm]	H1 [mm]	H2 [mm]
ZR-Gefäß DN 400 Récipient ZR DN 400 Vessel ZR DN 400	370	190	320	226	215	100	45
ZR-Gefäß DN 450 Récipient ZR DN 450 Vessel ZR DN 450	370	190	322	228	250	95	50
ZR-Gefäß DN 600 Récipient ZR DN 600 Vessel ZR DN 600	495	235	442	312	325	120	70

Vorzugsreihe / Série préférentielle / Preferred series

Bestell-Nr./ No. de cde./Art.no.
30.15550.0000
30.15510.0000
30.15560.0000

DEUTSCH

Diese Tragschalen dienen zur Abstützung von Rundkolben 50 – 200 Liter und ZR-Gefäßen DN 400 – 600.

Werkstoffe

Pos. 01: Alu, epoxiert
Pos. 02: Filz

FRANÇAIS

Ces porteurs de récipients servent à l'appui de ballons ronds de 50 – 200 litres et de récipients ZR DN 400 – 600.

Matières

Pos. 01: Aluminium/époxy
Pos. 02: Feutre

ENGLISH

These support dishes are used to support round-bottom flasks from 50 – 200 litre as well as DN 400 – 600 ZR vessels.

Material

Item 01: Epoxy-coated aluminium
Item 02: Felt

ANNEAU PORTEUR DN 200 – 600

SUPPORT RING DN 200 – 600

DN	ø C	ø D	B	F
Glas/verre/glass	[mm]	[mm]	[mm]	[mm]
200	280	400	450	10
300	395	506	565	10
400	495	606	665	10
450	585	710	765	14
600	710	820	890	14

Bestell-Nr./ No. de cde./Art. no.
30.15710.2222
30.15720.2222
30.15730.2222
30.15740.2222
30.15750.2222

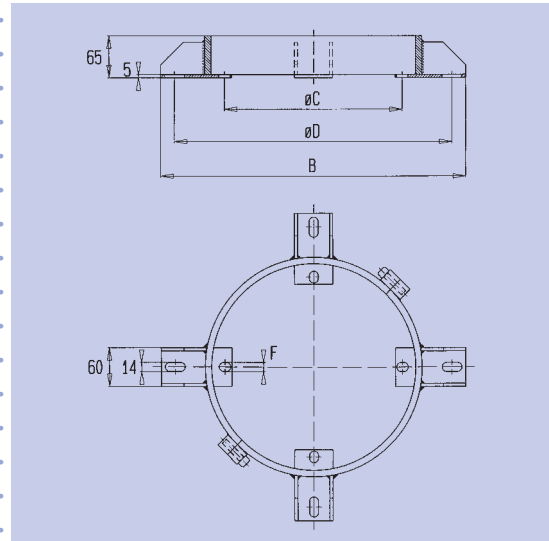

DEUTSCH

Das Gewicht von senkrechten Glaskolonnen und Glasapparaten wird durch zweiteilige Tragringe auf das Rohrgestell übertragen. Das Mass ø C entspricht dem Lochkreis Durchmesser der Schellenringe «KF». Die Tragringe werden mit Stehbolzen M12 nach Seite 9.21 und Gestellmuffen Typ 300 nach Seite 9.11 am Rohrgestell befestigt.

Werkstoff

1.4404 (316L), 1.4435 (316L)

FRANÇAIS

Le poids des colonnes et appareils en verre verticaux est transmis par des anneaux porteurs en deux parties à la charpente tubulaire. La ø C correspond au diamètre du cercle des trous des anneaux de brides «KF». Les anneaux porteurs sont fixés à la charpente tubulaire avec des goujons, M12, d'après la page 9.21, et des manchons de charpente type 300, d'après la page 9.11.

Matière

1.4404 (316L), 1.4435 (316L)

ENGLISH

The weights of vertical glass columns and glass apparatus are transmitted to the scaffolding via 2-piece support rings. Diameter C is the same as the pitch circle diameter of the holes in the «KF» flanged rings. The support rings are fastened to the scaffolding with M12 bolts page 9.21 and type 300 sleeves page 9.11.

Material

1.4404 (316L), 1.4435 (316L)

KOLONNEN-AUFHÄNGUNG DN 200 – 600

SUSPENSION DE COLONNE DN 200 – 600

COLUMN SUSPENSION UNIT DN 200 – 600

DN	ø R	ø C	ø D	L1
Glas/verre/glass		[mm]	[mm]	[mm]
200	1"	280	400	190
200	1 1/2"	280	400	190
300	1"	395	506	190
300	1 1/2"	395	506	190
400	1"	495	606	190
400	1 1/2"	495	606	190
450	1 1/2"	585	710	190
600	1 1/2"	710	820	190

Bestell-Nr./ No. de cde./Art. no.
30.15810.2222
30.15820.2222
30.15830.2222
30.15840.2222
30.15850.2222
30.15860.2222
30.15870.2222
30.15880.2222

Vorzugsreihe / Série préférentielle / Preferred series

DEUTSCH

Bei senkrechten Glaskolonnen erfüllt die Kolonnen-Aufhängung folgende Aufgaben:

- Entlastung des Festpunktes
- Entlastung der Kolonnenbauteile
- Gleichmäßige Belastung des Rohrgestells und axiale Führung der Kolonne. Die Bestell-Nr. umfasst die komplette Kolonnen-Aufhängung (Pos. 01 – 06).

Werkstoff 1.4404 (316L)

FRANÇAIS

En cas de colonnes en verre verticales, la suspension de colonne assure les missions suivantes:

- Décharge du point fixe
- Décharge des composants de la colonne
- Charge uniforme de la charpente tubulaire et guidage axial de la colonne. Le numéro de commande comprend la suspension complète de colonne (Pos. 01 – 06).

Matière 1.4404 (316L)

ENGLISH

When used with glass columns, suspension units perform the following functions:

- Relieving the static point
- Relieving the column components
- Uniform loading of the scaffolding and axial support of the column. The order number applies to the entire suspension unit (items 01 to 06).

Material 1.4404 (316L)

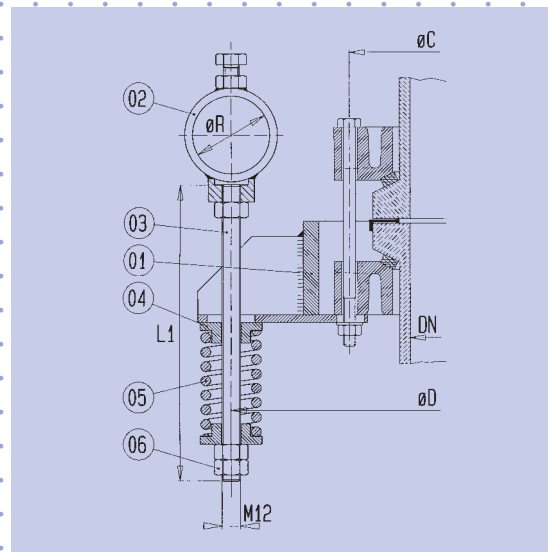

AUFLAGER DN 150 – 450

SUPPORT DN 150 – 450

SUPPORT DN 150 – 450

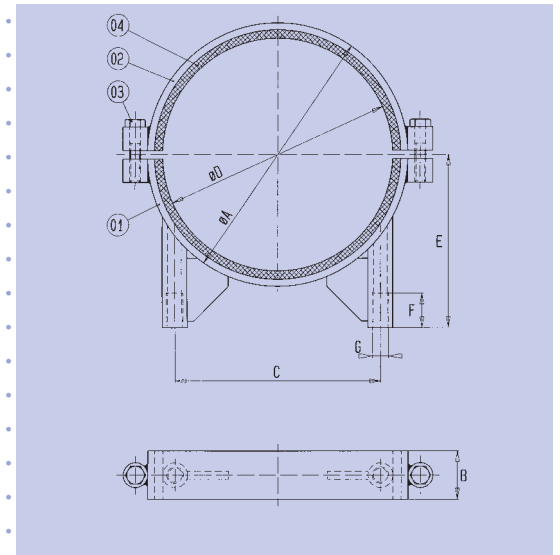

DN	ø D Glas/verre/glass [mm]	ø A [mm]	B [mm]	C [mm]	E [mm]	F [mm]	G [mm]
150	165	190	35	150	125	25	M12
200	215	240	35	175	160	25	M12
300	315	341	45	230	215	25	M16
400	415	447	45	330	240	25	M16
450	465	495	50	370	260	25	M16

Bestell-Nr./ No. de cde./Art. no.
30.16010.2222
30.16020.2222
30.16030.2222
30.16040.2222
30.16050.2222

Vorzugsreihe / Série préférentielle / Preferred series

DEUTSCH

Auflager dienen zur Abstützung von Rohr-bündel-Wärmeaustauschern und liegenden Trenngefäßen sowie horizontal eingebauten ZR-Gefäßen.

Werkstoffe

Pos. 01 – 03 Stahl nicht rostend, 1.4404 (316L), 1.4435 (316L)
Pos. 04 Filz

FRANÇAIS

Les supports servent à supporter les échangeurs de chaleur à faisceau tubulaire et les récipients de séparation couchés, ainsi que les récipients ZR disposés horizontalement.

Matières

Pos. 01 – 03 Acier, inoxydable 1.4404 (316L), 1.4435 (316L)
Pos. 04 Feutre

ENGLISH

Supports are used to hold tube-type heat exchangers, horizontally installed separation vessels as well as ZR vessels.

Materials

Pos. 01 – 03 Stainless steel, 1.4404 (316L), 1.4435 (316L)
Pos. 04 Felt

TRAGSATTEL DN 600

ÉTRIER DE SUPPORT DN 600

SUPPORT SADDLE DN 600

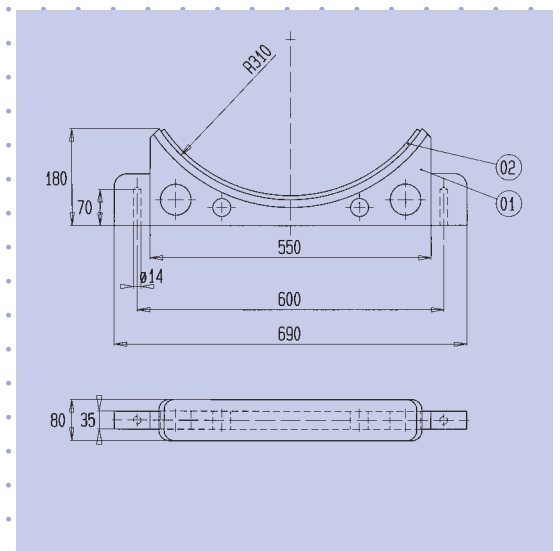

DN

600

DN = DN Glas/ DN verre/ DN glass

Bestell-Nr./ No. de cde./Art. no.
30.16510.0000

DEUTSCH

Zur Abstützung von liegenden ZR-Gefäßen DN 600 wird dieser Tragsattel eingesetzt.

Werkstoffe

Pos. 01 Aluminium, epoxiert
Pos. 02 Filz

FRANÇAIS

Cet étrier de support est utilisé pour l'appui de récipients ZR horizontaux DN 600.

Matières

Pos. 01 Aluminium, époxy
Pos. 02 Feutre

ENGLISH

This support saddle is used to support DN 600 ZR vessels.

Materials

Pos. 01 Epoxy-coated aluminium
Pos. 02 Felt

TRÄGER 1" + 1 1/2"

SUPPORT 1" + 1 1/2"

CARRIER 1" + 1 1/2"

L [mm]	ø D=1"		ø D= 1 1/2"	
	Bestell-Nr./ No. de cde./Art. no.		Bestell-Nr./ No. de cde./Art. no.	
125	30.17125.2222		30.18125.2222	
150	30.17150.2222		30.18150.2222	
200	30.17200.2222		30.18200.2222	
250	30.17250.2222		30.18250.2222	
300	30.17300.2222		30.18300.2222	
350	30.17350.2222		30.18350.2222	
400	30.17400.2222		30.18400.2222	

ø D = für Gestellrohr / pour tube de charpente /
for scaffolding tube

DEUTSCH

In diese Träger können Haltestangen ø 20 mm nach Seite 9.13 und Halter nach Seite 9.19 eingeführt werden.

Werkstoff

Stahl nicht rostend, 1.4408 (316)

FRANÇAIS

Des barres de maintien, ø 20mm, d'après la page 9.13 et des supports, d'après la page 9.19 peuvent être introduits dans ce support.

Matière

Acier, inoxydable, 1.4408 (316)

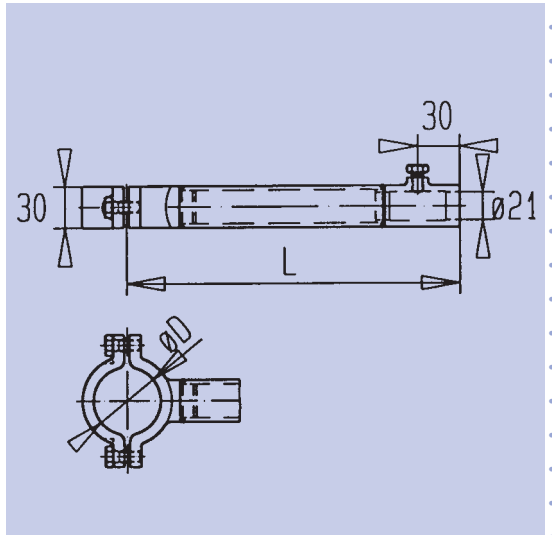

ENGLISH

These carriers accept the 20 mm holding bars shown on page 9.13 and the holders shown on page 9.19.

Material

Stainless steel, 1.4408 (316)

KONSOLE 1" + 1 1/2"

CONSOLE 1" + 1 1/2"

BRACKET 1" + 1 1/2"

ø D= 1"		ø D= 1"		ø D= 1 1/2"		ø D= 1 1/2"	
L1	L2	Bestell-Nr./ No. de cde./Art. no.		L1	L2	Bestell-Nr./ No. de cde./Art. no.	
[mm]	[mm]			[mm]	[mm]		
200	110	30.19200.2222		200	105	30.20200.2222	
250	145	30.19250.2222		250	140	30.20250.2222	
300	180	30.19300.2222		300	175	30.20300.2222	
350	215	30.19350.2222		350	210	30.20350.2222	
450	285	30.19450.2222		450	280	30.20450.2222	

ø D = für Gestellrohr / pour tube de charpente / for scaffolding tube

DEUTSCH

Bei schweren Lasten und grösseren Stützweiten, wo die vorstehend aufgeführten Träger nicht genügen, werden Konsolen eingesetzt.

Werkstoff

Stahl nicht rostend, 1.4408 (316)

FRANÇAIS

Des consoles sont utilisées dans le cas de charges lourdes et de portées plus importantes si les supports précédemment mentionnés ne suffisent pas.

Matière

Acier, inoxydable, 1.4408 (316)

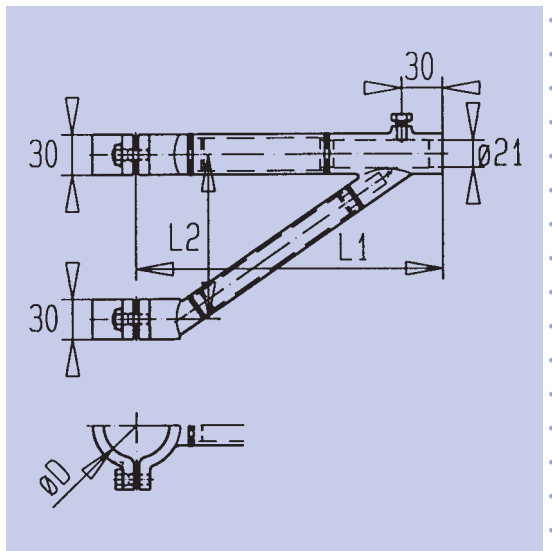

ENGLISH

Brackets are used when loads and support distances are too great for the carriers and supports shown on the previous pages.

Material

Stainless steel, 1.4408 (316)

HALTER Ø 20 MM

SUPPORT Ø 20MM

HOLDER DIA. 20 MM

L [mm]	ø D=8,5 mm Bestell-Nr./ No. de cde./ Art. no.	ø D= 11,0 mm Bestell. Nr. No. de cde./ Art. no.	ø D= 13,0 mm Bestell. Nr. No. de cde./ Art. no.
150	30.21012.0150	30.21022.0150	30.21032.0150
200	30.21012.0200	30.21022.0200	30.21032.0200

Vorzugsreihe / Série préférentielle / Preferred series

DEUTSCH

Standardmässig sind zwei verschiedene Längen (Mass L) lieferbar. Abweichende Längen sind möglich.

Werkstoff

Stahl nicht rostend, 1.4408 (316)

FRANÇAIS

Deux longueurs différentes (cote L) sont disponibles en série. Des longueurs différentes sont possible.

Matière

Acier, inoxydable, 1.4408 (316)

ENGLISH

Available in two standard lengths (dimension L). Other lengths can be supplied.

Material

Stainless steel, 1.4408 (316)

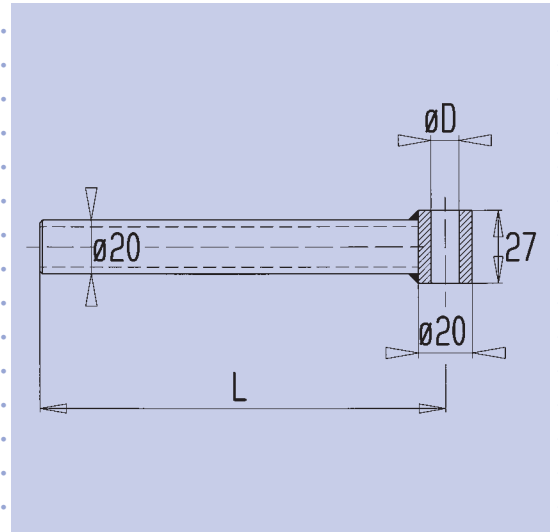

HALTER M 10

SUPPORT M 10

HOLDER M 10

Bestell-Nr./ No. de cde./Art.no. 30.21110.1111
--

DEUTSCH

Dieser Halter eignet sich für leichtere Lasten und zur seitlichen Führung von Glasbauteilen. Das Gewinde M10 dient zum Einschrauben von Haltestangen ø 10 mm nach Seite 9.12.

Werkstoff

Stahl, epoxiert

FRANÇAIS

Ce support convient pour des charges plus légères et pour guidage latéral de composants en verre. Le filetage M10 sert au vissage de barres de maintien, ø 10 mm, d'après la page 9.12.

Matière

Acier, epoxy

ENGLISH

This M10 holder is suitable for light loads and for the lateral guidance of glass components. The M10 thread accepts the 10 mm diameter holding bars as shown on page 9.12.

Material

Steel, epoxy-coated

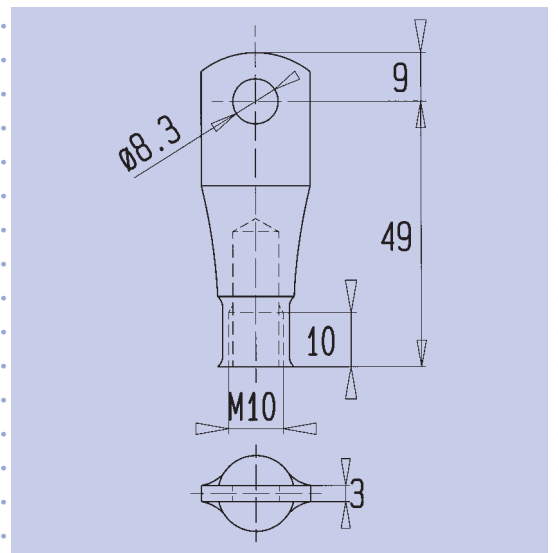

DN	∅ D [mm]	∅ d [mm]	L [mm]	h [mm]	Bestell-Nr./ No. de cde./Art. no.
25	116	110	85,0	20	30.21310.2222
40	151	145	106,5	20	30.21320.2222
50	166	160	114,0	22	30.21330.2222

DN = Für DIN-Flansch von Armatur
Pour bride DIN de la robinetterie
For DIN flange fitting

Vorzugsreihe / Série préférentielle / Preferred series

DEUTSCH

Halteringe werden zur Halterung von Armaturen mit DIN/SN-Flanschen PN 10 – 16 eingesetzt. Das Mass $\varnothing D$ entspricht dem Flanschdurchmesser der zu fixierenden Armatur. Das Gewinde M10 dient zum Einschrauben von Haltestangen $\varnothing 20$ mm nach Seite 9.13.

Werkstoff

Stahl nicht rostend, 1.4408 (316), 1.4435 (316L)

FRANÇAIS

Des bagues de support sont utilisées pour supporter des robinetteries à brides DIN/SN PN 10 – 16. La cote $\varnothing D$ correspond au diamètre de la bride de la robinetterie à fixer. Le filetage M10 sert au vissage de barres de maintien, $\varnothing 20$ mm, d'après la page 9.13.

Matière

Acier, inoxydable, 1.4408 (316), 1.4435 (316L)

ENGLISH

These support rings are used to support fittings with PN 10 to 16 DIN/SN flanges. Diameter D corresponds to the flange diameter of the device to be fixed. The M10 thread accepts the 20 mm diameter holding bars as shown on page 9.13.

Material

Stainless steel, 1.4408 (316), 1.4435 (316L)

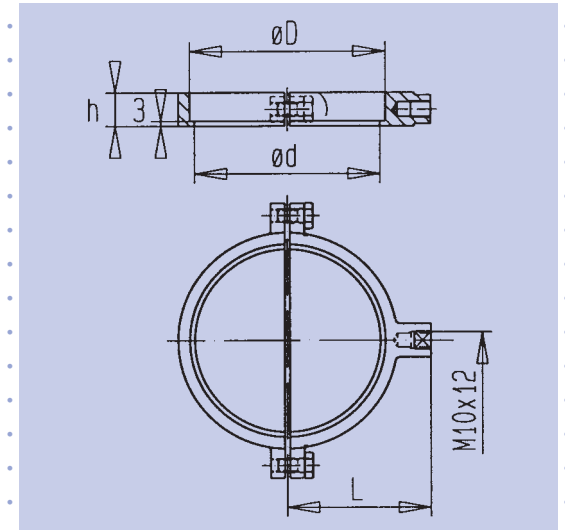

HALTER Ø 20 / M 10

SUPPORT Ø 20 / M 10

HOLDER DIA. 20 / M 10

Bestell-Nr./
No. de cde./Art.no.
30.21410.2222

DEUTSCH

Dieser Halter wird zur Fixation von Faltenbalgventilen mit pneumatischem Antrieb verwendet. Das Gewinde M10 dient zum Einschrauben von Haltestangen ø 20 mm nach Seite 9.13.

Werkstoff

Stahl nicht rostend, 1.4408 (316)

FRANÇAIS

Ce support est utilisé pour la fixation de vannes à soufflet à entraînement pneumatique. Le filetage M10 sert au vissage de barres de maintien, ø 20 mm, d'après la page 9.13.

Matière

Acier, inoxydable, 1.4408 (316)

ENGLISH

This holder is used to fix bellows-type valves with pneumatic actuators. The M10 thread accepts the 20 mm diameter holding bars as shown on page 9.13.

Material

Stainless steel, 1.4408 (316)

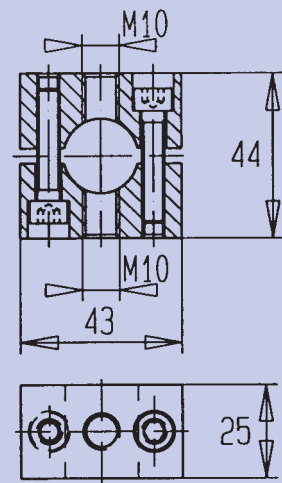

STEBOLZEN

GOUJON

STAY BOLT

G	L [mm]	Bestell-Nr./ No. de cde./Art.no.
M8	100	30.22006.0100
M10	100	30.22011.0100
M12	100	30.22021.0100
M16	125	30.22031.0125

Vorzugsreihe / Série préférentielle / Preferred series

DEUTSCH

Stehbolzen werden mit drei Sechskantmuttern und einer Unterlagscheibe geliefert.

Werkstoff

Stahl nicht rostend, 1.4404 (316L)

FRANÇAIS

Des goujons sont fournis avec trois écrous à six pans et une rondelle.

Matière

Acier, inoxydable, 1.4404 (316L)

ENGLISH

Stay bolts are supplied with three hexagon nuts and one washer.

Material

Stainless steel, 1.4404 (316L)

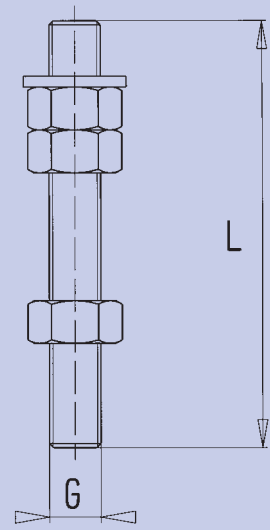

Verwendung für:
Utilisation pour:
Used for:

	L [mm]
6 x Kühler/ Réfrigérants/ Cooler 1,0 m ² / DN 70	750
3 x Kühler/ Réfrigérants/ Cooler 1,0 m ² / DN 70	750
6 x Kühler/ Réfrigérants/ Cooler 1,0 m ² / DN 100	750
3 x Kühler/ Réfrigérants/ Cooler 1,0 m ² / DN 100	750
6 x Kühler/ Réfrigérants/ Cooler 1,3 m ² / DN 70	900
3 x Kühler/ Réfrigérants/ Cooler 1,3 m ² / DN 70	900
6 x Kühler/ Réfrigérants/ Cooler 1,3 m ² / DN 100	900
3 x Kühler/ Réfrigérants/ Cooler 1,3 m ² / DN 100	900
6 x Kühler/ Réfrigérants/ Cooler 1,6 m ² / DN 70	1050
3 x Kühler/ Réfrigérants/ Cooler 1,6 m ² / DN 70	1050
6 x Kühler/ Réfrigérants/ Cooler 1,6 m ² / DN 100	1050
3 x Kühler/ Réfrigérants/ Cooler 1,6 m ² / DN 100	1050

Vorzugsreihe/ Série préférentielle/ Preferred series

Bestell-Nr./ No. de cde./Art. no.
30.23010.2222
30.23020.2222
30.23030.2222
30.23040.2222
30.23050.2222
30.23060.2222
30.23070.2222
30.23080.2222
30.23090.2222
30.23100.2222
30.23110.2222
30.23120.2222

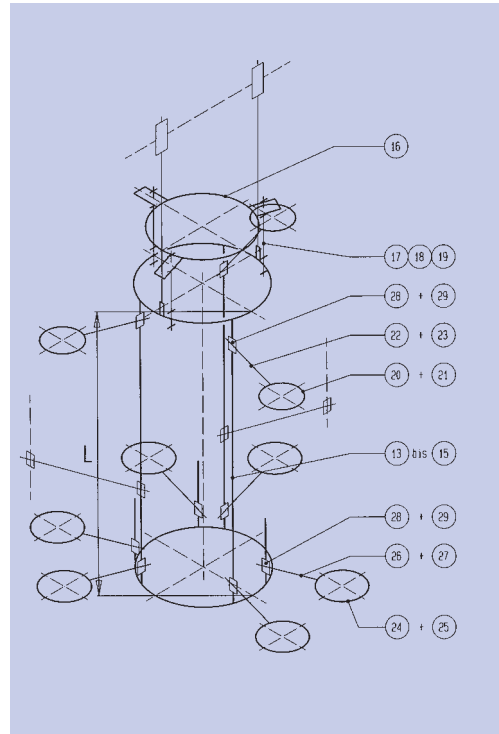

DEUTSCH

Kühlerkörbe dienen der Halterung von drei bzw. sechs parallel geschalteten Spiralkühlern «büchiflex». Die Bestell-Nummer umfasst den kompletten Kühlerkorb (Pos. 13 – 29).

Zur Beachtung

- Die Befestigungselemente für den Nachkühler sind gesondert zu bestellen.
- Ebenso sind die Befestigungselemente für die gewünschte Aufhängungsart sowie die seitliche Halterung am Gestell gesondert zu bestellen.

Werkstoffe

Stahl nicht rostend, 1.4404 (316L), 1.4435 (316L)

FRANÇAIS

Des corbeilles de réfrigérants servent au support de trois ou six réfrigérants spiralés «büchiflex» couplés en parallèle. Le numéro de commande comprend la corbeille de réfrigérants complète (pos. 13 – 29).

Points à observer

- Les éléments de fixation du post-réfrigérant doivent être commandés séparément.
- De même, les éléments de fixation pour le type de suspension souhaité, ainsi que le support latéral de char pente, doivent être commandés séparément.

Matière

Acier, inoxydable, 1.4404 (316L), 1.4435 (316L)

ENGLISH

Cooler supports are used to hold either three or six parallel-connected «büchiflex» spiral coolers. The order number applies to the entire holder (items 13 – 29).

Note

- The fixing elements for the aftercooler must be ordered separately.
- The fixing elements for the desired type of suspension as well as the lateral holder on the scaffolding must also be ordered separately.

Material

Stainless steel, 1.4404 (316L), 1.4435 (316L)

DEUTSCH

Für die Montage von Glasanlagen und Rohrgestellen empfehlen wir die nachstehend aufgeführten Qualitätswerkzeuge.

FRANÇAIS

Nous recommandons les outils de qualité ci-dessous mentionnés pour le montage des installations en verre et charpentes tubulaires.

ENGLISH

We recommend the following quality tools for the assembly of glass installations and scaffoldings.

STECKSCHLÜSSEL-SATZ

JEU DE CLEFS À DOUILLE

SOCKET SPANNER SET

Bestell. Nr./ No. de cde./Art.no. 30.50010.0000

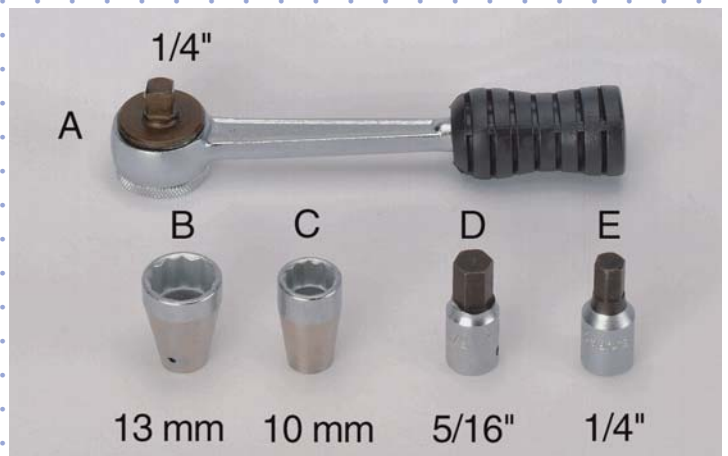

Ersatzteile / pièces de rechange / replacement parts:
Pos. / Item Bezeichnung / Désignation / Designation

A	Umschaltknarre / Cliquet déverrouillable / Ratchet handle 1/4"
B	Steckschlüssel / Clef à douille / Socket SW 13
C	Steckschlüssel / Clef à douille / Socket SW 10
D	Steckschlüssel / Clef à douille / Socket 5/16"
E	Steckschlüssel / Clef à douille / Socket 1/4"

Bestell-Nr./ No. de cde./Art. no.
30.50110.0000
30.50120.0000
30.50130.0000
30.50140.0000
30.50150.0000

DEUTSCH

Mit diesem Steckschlüssel-Set, bestehend aus einer Umschaltknarre (Pos. A) und vier Steckschlüsseln (Pos. B – E) wird die Montage von Glasanlagen und Rohrgestellen enorm erleichtert.

FRANÇAIS

Le montage des installations en verre et charpentes tubulaires est énormément facilité par ce jeu de clefs à douille constitué par un cliquet déverrouillable (position A) et quatre clefs à douille (positions B – E).

ENGLISH

The assembly of glass installations and scaffolding is greatly simplified when this socket spanner set is used. The set consists of a reversible ratched handle (item A) and four socket (items B to E).

SECHSKANT-STIFTSCHLÜSSEL

CLÉ MÂLE SIX- PANS

ALLAN KEY

S

1/4"

1"

5/16"

1 1/2"

Bestell-Nr./
No. de cde./Art.no.
30.50210.0000
30.50220.0000

A = für Rohrverbindung / pour raccords à tubes /
for tube connectors

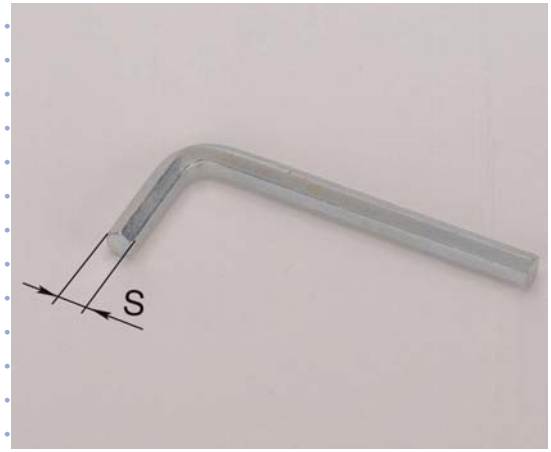

GABELSCHLÜSSEL

CLÉ À FOURCHE

FORK SPANNER

1

2

10

13

17

19

Bestell-Nr./
No. de cde./Art.no.
30.50310.0000
30.50320.0000

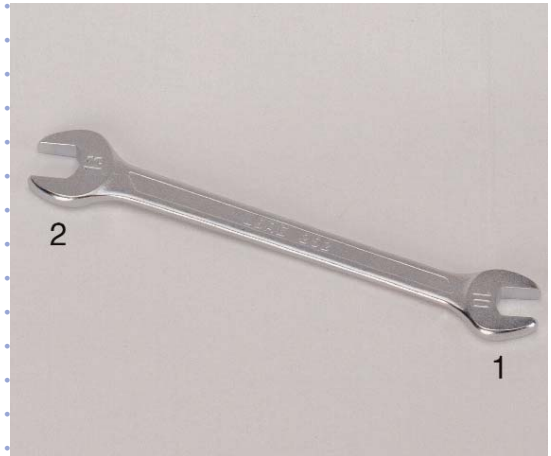

Für alle in dieser Druckschrift und im Katalog 8801 aufgeführten Artikel und Angaben bleiben technisch bedingte Änderungen vorbehalten.

Sous réserve de modifications techniques pour tous les articles mentionnés dans cette notice et dans le catalogue 8801.

We reserve the right to change any articles and specifications listed in this publication and in catalogue 8801.



KEN KIMBLE (Reactor Vessels) Ltd

85 Thomas Way, Lakesview International Business Park
Hersden, Canterbury, Kent. CT3 4NH

Tel: 01227 710274

Fax: 01227 258840

Email: general@kenkimble.co.uk

Web: www.kenkimble.com



büchiglasuster